

LEISURE TIME PRODUCTS

P.O. Box 459 • Siloam Springs, AR 72761

Part # 5027

Next Generation

TUNNEL

ASSEMBLY INSTRUCTIONS

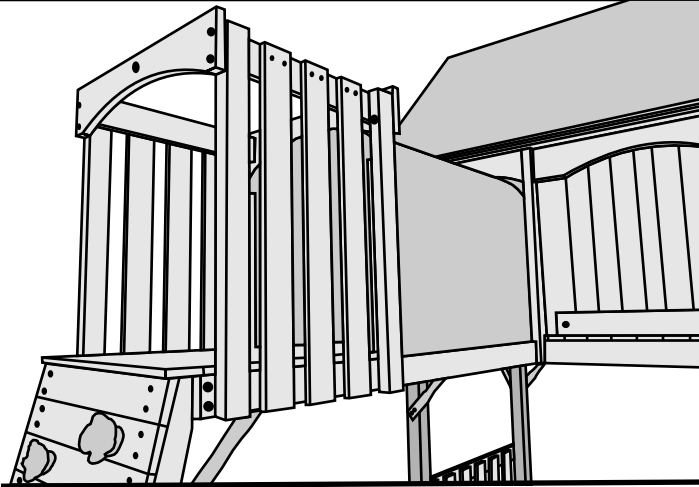

Attention this Tunnel Kit requires 1 Rock Wall Kit for attachment. (The following 2 steps shows Rock Wall construction). Unroll Plastic Tunnel and weigh down so it will flatten out.

STEP 1

Lay the Rock Wall Rails E1 on ground and then attach 1 Rock Wall slat M3 1/8" from top of rails. Wall slat will overhang approximately 1 5/16" over rail. E1 Rock Wall Rails should be approximately 19 1/2" outside to outside. Attach using 2" wood screws and attach bottom rail slat M2 approximately 1/8" from bottom of rail.

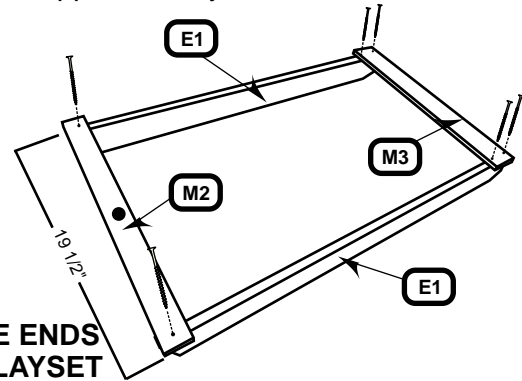
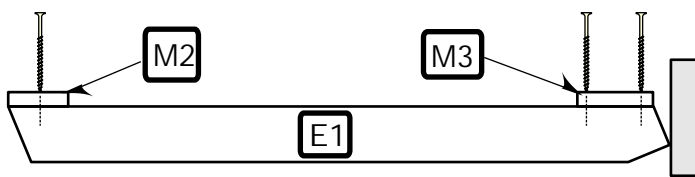

TIP: TO HELP KEEP THE ROCK WALL SQUARE, PUSH THE ENDS OF THE RAILS AGAINST THE GROUND BOARD OF THE PLAYSET

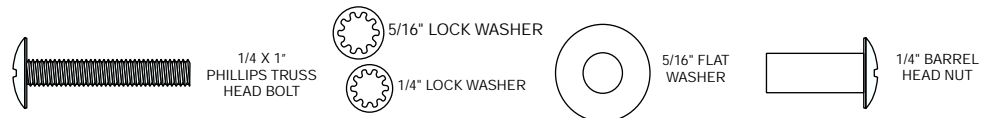
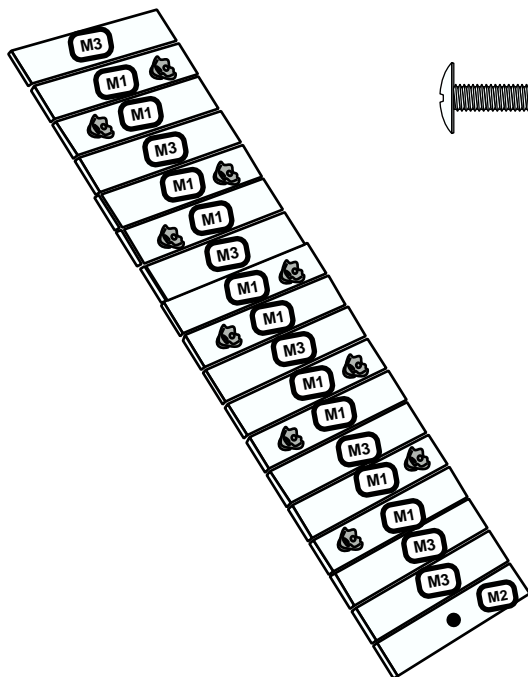

STEP 2

Attach all the **Green Plastic Rocks** to the **Rock Wall Boards M1** using **1/4x1"** Phillips Truss Head Bolts thru the rock then the slat and 5/16" Flat Washer, 5/16 ITLW Washer and Barrel Nuts. Alternate slats M1 like diagram noticing every third slat is a M3 with no rocks on them (no rocks on the last 3 slats Tighten securely but don't over tighten. Too much pressure can cause cracking.

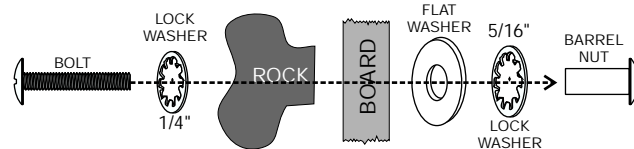

© Copyright Playground Inc

LEISURE TIME PRODUCTS

If you need assistance with parts or have assembly questions, please call Customer Service at 866-362-1123. Our regular office hours are Monday through Friday, 7:00 a.m. to 4:00 p.m. Central Time

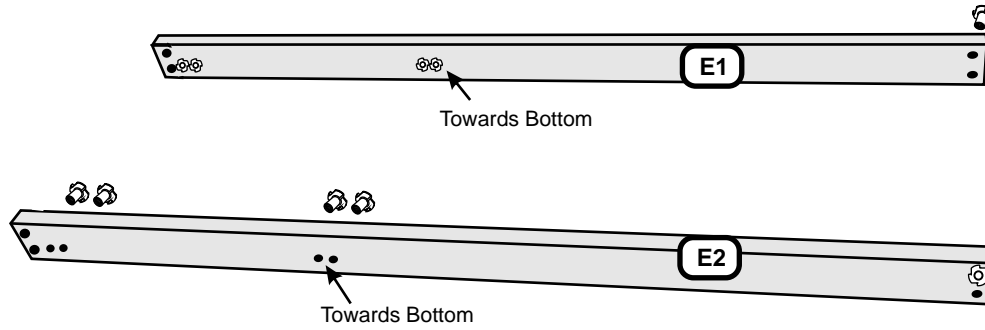

STEP 3

Attach 5/16" Spike T-Nuts to Top Hole in E1 Left Tunnel Rail and E2 Right Tunnel Rail opposite of double countersink holes. Note: 3/8" through-holes closer to bottom of E1 and E2 Rails. At this time, also install Spike T-Nuts in these four locations.

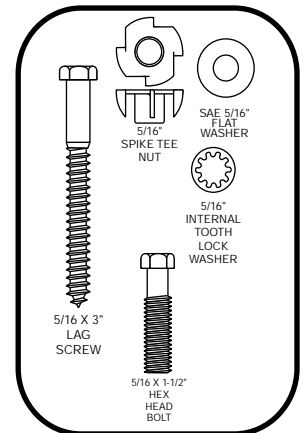
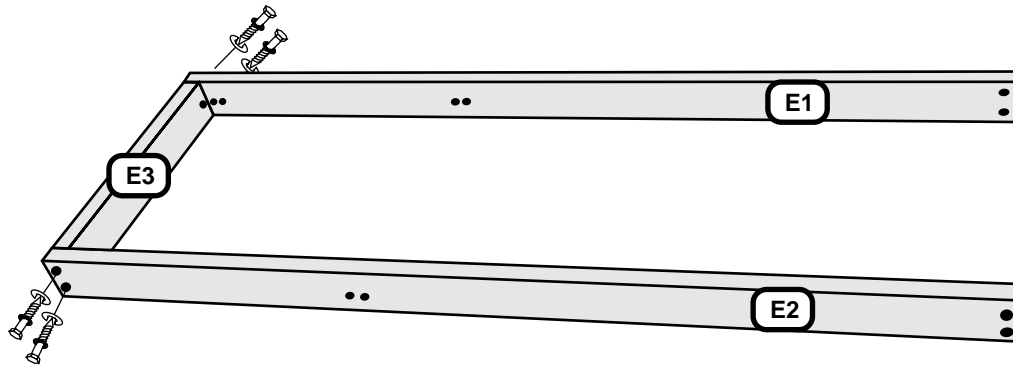

STEP 4

Now attach E3 Rock Wall Tunnel Assembly Block using a 3/16 Bit pilot drill E3. Then attach with 5/16 x 3" Lag Screws, Internal Tooth Lock Washers and Flat Washers.

STEP 5

Now attach Y27 L-Brackets to E1 and E2 Tunnel Rails in top hole only at this time. using a 5/16 x 1-1/2" Hex Bolt, Internal Tooth Lock Washers and Flat

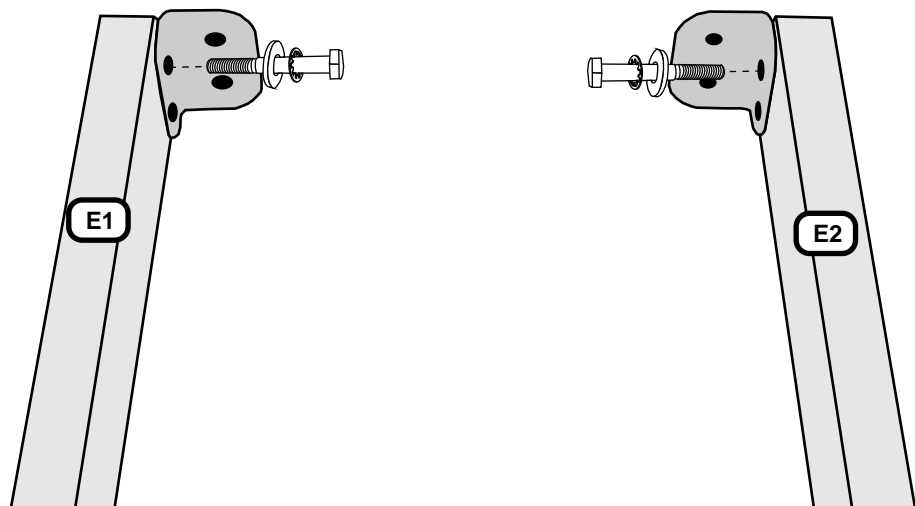

STEP 6

Noting again that the 3/8" holes are towards the ground, attach M4 Tunnel Floor Boards, one at each end, flushing to ends of E1 and E2 Rails using 2" Wood Screws. E1 and E2 Rails should be 22" from outside to outside.

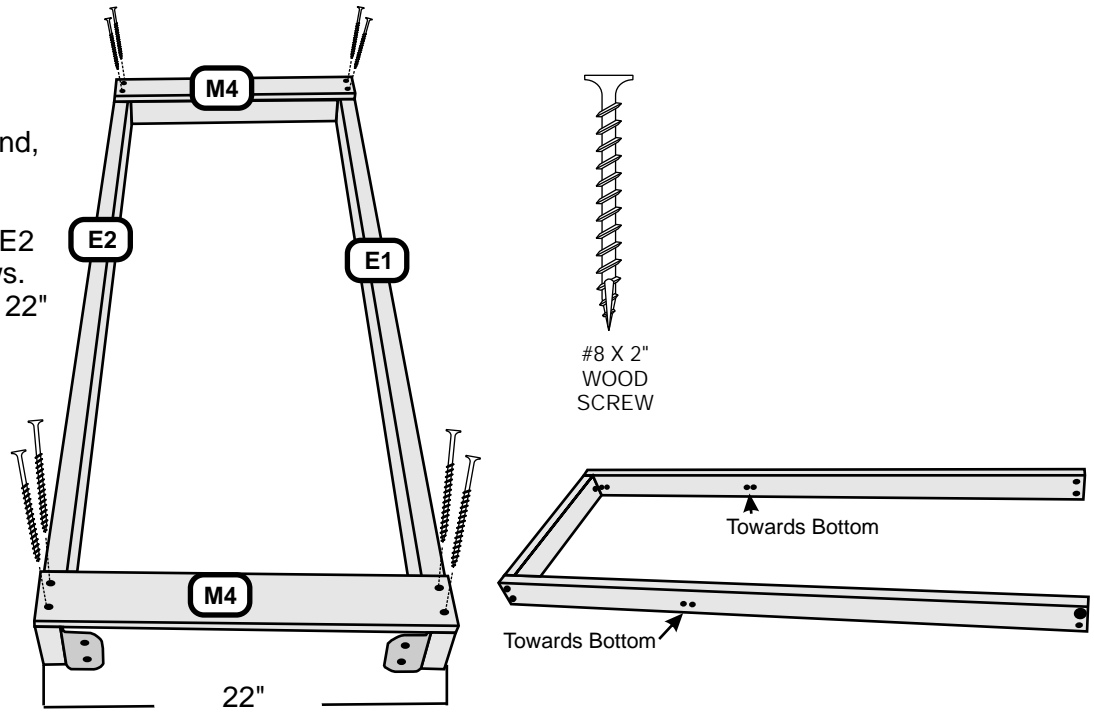

STEP 7

At this point, flip Tunnel Assembly over and attach Rock Wall Assembly to E3 End Rail, pilot drill Rock Wall Rails with 3/16" bit and attach using 3" Lag Screws, Internal Tooth Lock Washers and Flat Washers.

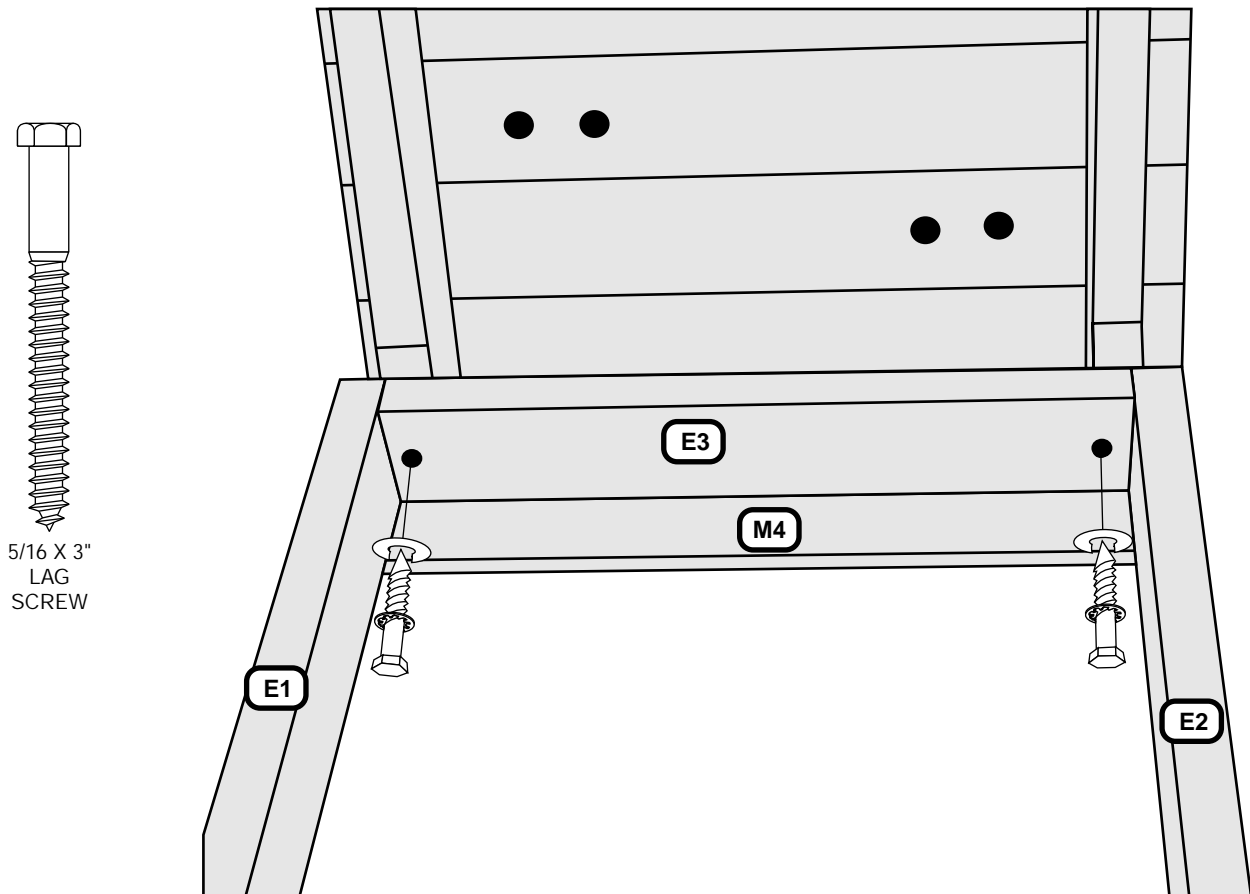

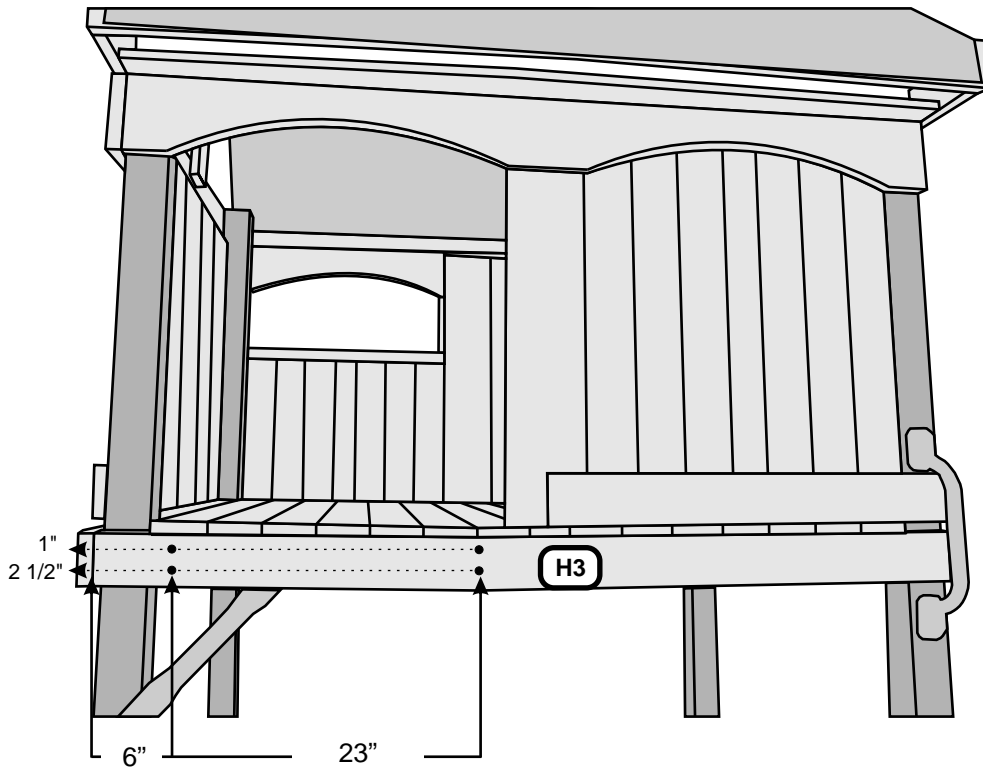

STEP 8

On Floor Rail H3 of Tower measure 6" from edge and 23" from edge at 1" and 2-1/2" from top of Rail and mark. Now using 3/8" Drill Bit, drill through the Floor Rail at these marks.

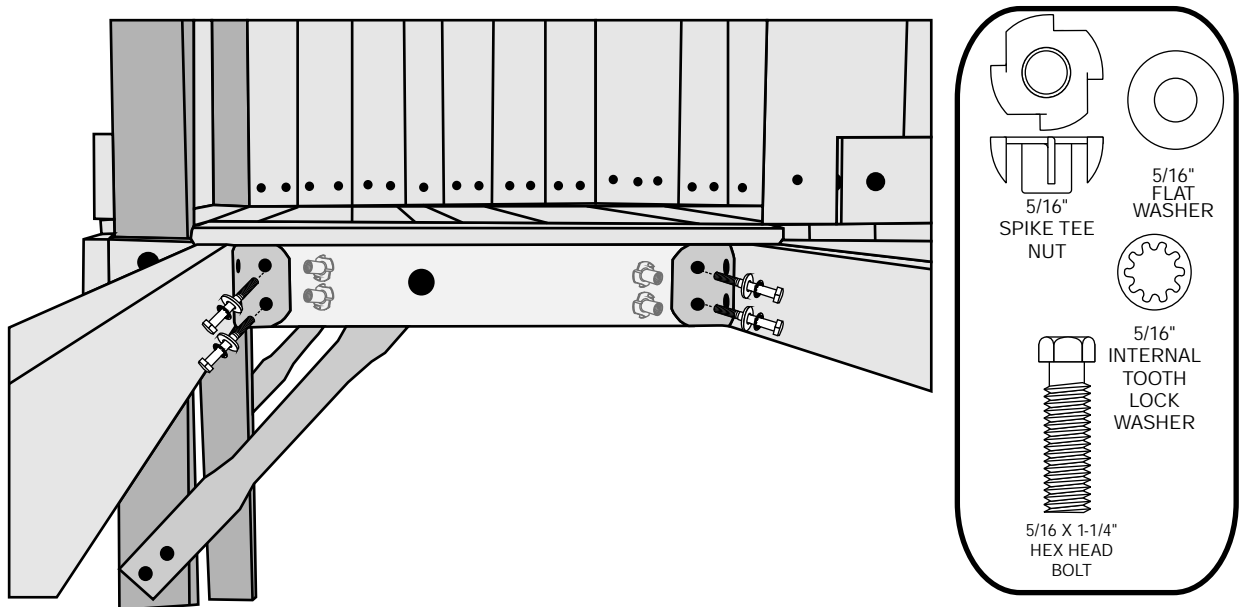

STEP 9

Now insert 5/16" Spike T-Nuts in four holes just drilled in Floor Rail from the inside. turn Tunnel Rock Wall Assembly over and attach Y27 Brackets to Floor Rail using 5/16 x 1-1/4" Hex Bolts, Internal Tooth Lock Washers and Flat Washers.

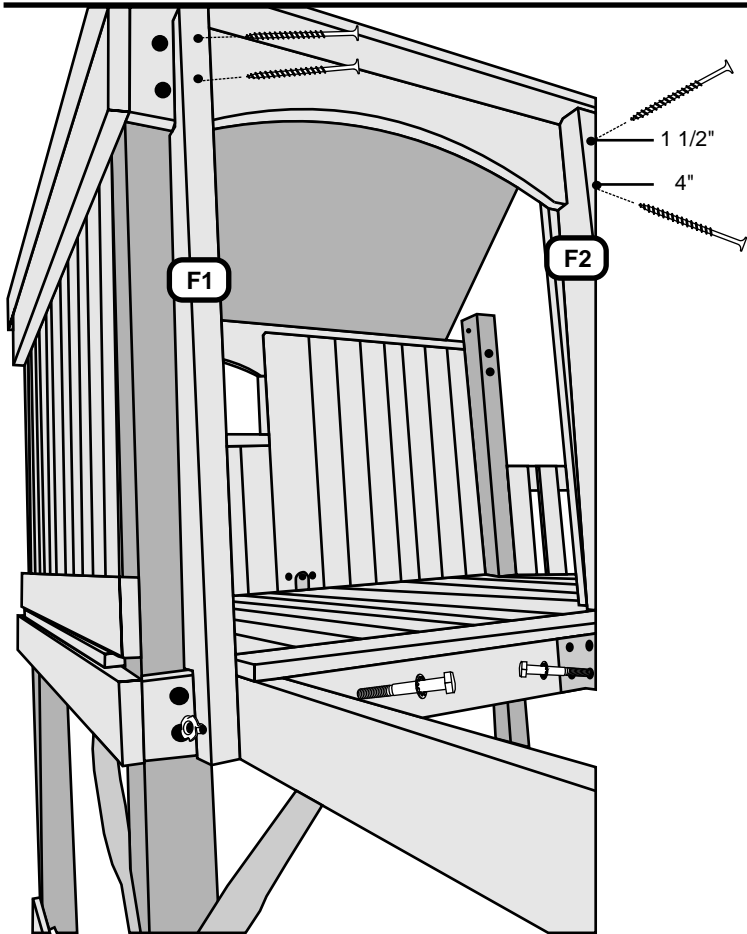

STEP 11

Now pilot drill F1 and F2 Upright at 1-1/2" and 4" from top and center of Upright using a 3/16" drill bit, plumb straight up and down, and attach using 2" Wood Screws.

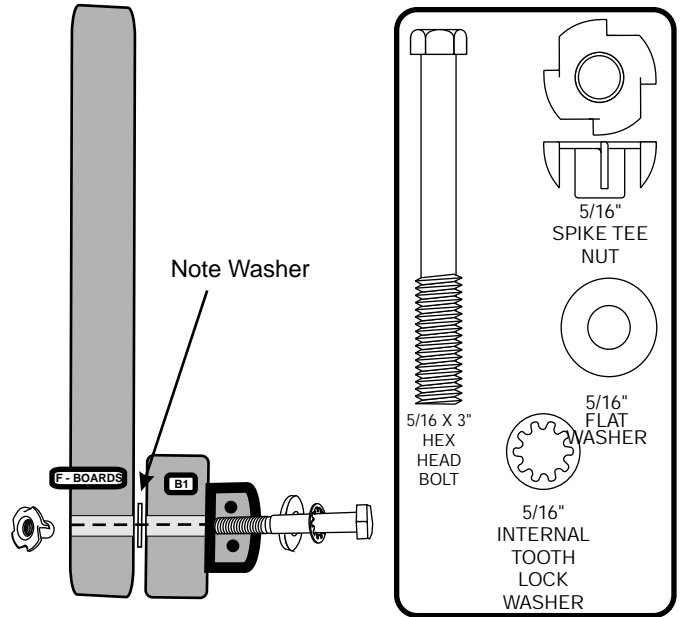

STEP 10

Insert Spike T-Nut on outside of F1 Left Tunnel Upright and F2 Right Tunnel Upright. Then using a 5/16 x 3" Hex Bolt, Internal Tooth Lock Washer and Flat Washer push through Y27 L-Bracket and into E1 and E2 Rails. Then place 5/16" Flat Washer on Bolt and attach F1 Upright to Left Tunnel Rail and F2 Upright to Right Tunnel Rail.

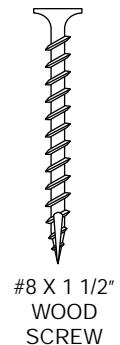
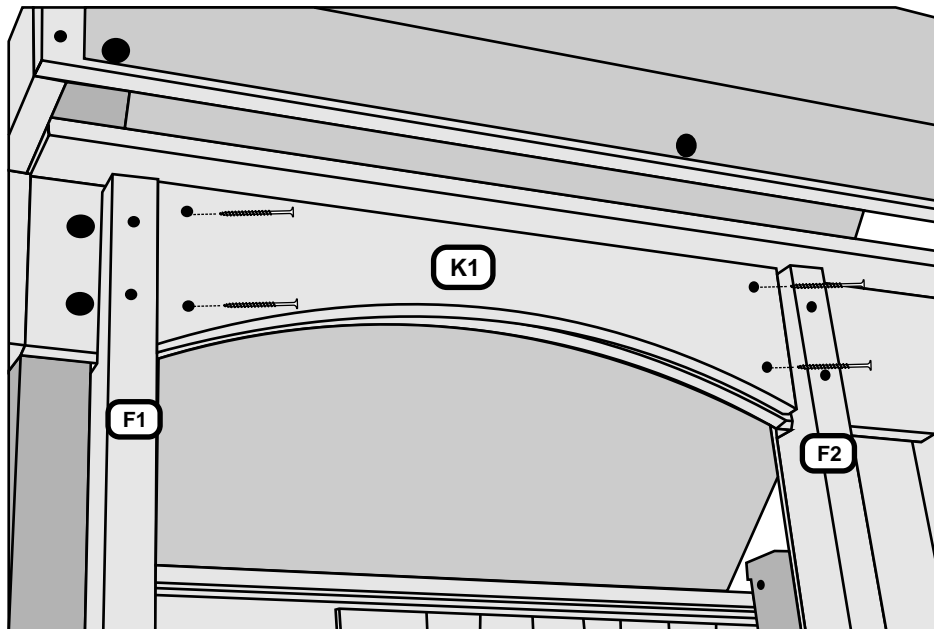

STEP 12

Now attach K1 Sculptured Tunnel Rail between F1 and F2 Uprights and attach at Sculptured Rail on Tower using 1-1/2" Wood Screws.

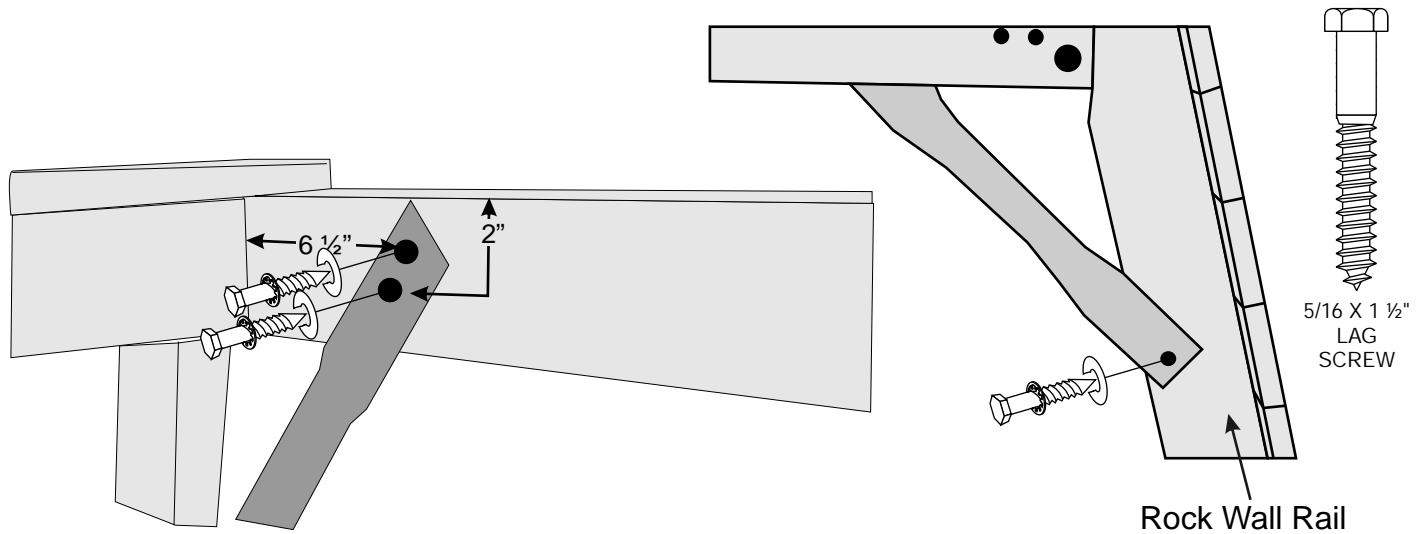

STEP 13

Attach Deck Braces to Tunnel in the inside of E1 and E2 Left and Right Tunnel Rails. Measure 6-1/2" from inside of E3 Rail and place mark 2" down from top of Tunnel Rail. Using a 3/16" drill bit, pilot drill hole. Now attach Deck Brace, double hole side, at bottom hole using 1-1/2" Lag Screw, Internal Tooth Lock Washers and Flat Washers. Pull Deck Brace around to Rock Wall Rail and again using 3/16" bit, pilot drill; attach here using 1-1/2" Lag Screw, Internal Tooth Lock Washer and Flat Washer. Now go back underneath Floor Rail and pilot drill through top hole of Deck Brace on both sides and attach with 1-1/2" Lag Screws, Internal Tooth Lock Washers and Flat Washers.

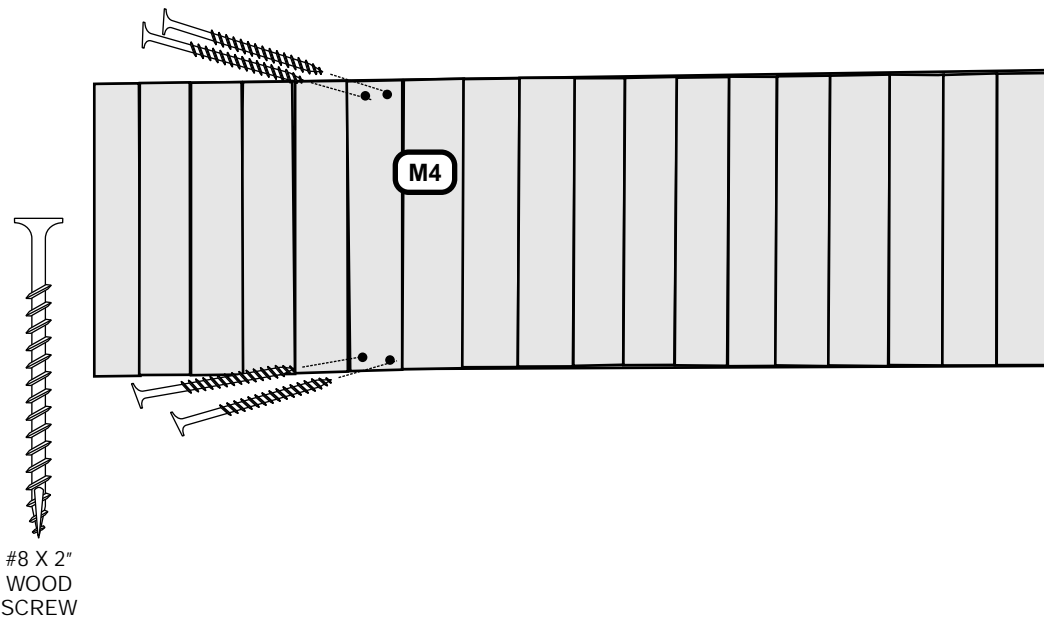

STEP 14

Spacing evenly, now attach remaining sixteen M4 Tunnel Floor Boards to E1 and E2 Rails using 2" Wood Screws.

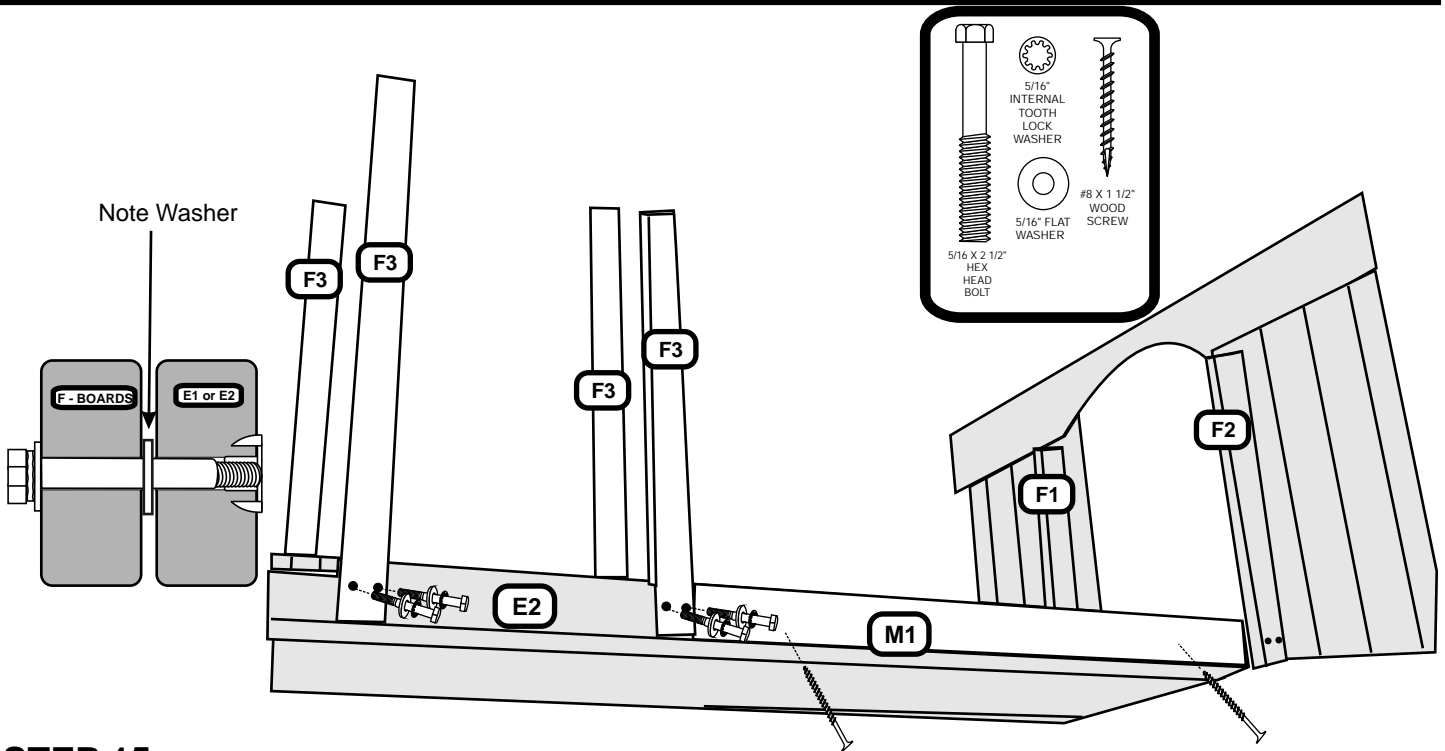

STEP 15

Attach F3 Tunnel Rail Uprights, two on E1 Left Rail and two on E2 Right Rail, using 5/16 x 2-1/2" Hex Bolts, Internal Tooth Lock Washers and Flat Washers. Push bolts through holes and place 5/16" Flat Washer on bolts so there will be a Washer between Tunnel Rails and Upright Rails. Then attach Uprights to Rails leaving loose to allow for Plastic Tunnel later in assembly.

STEP 16

Attach M1 Notched Tunnel Rails on Left and Right Tunnel Rails, E1 and E2, notch in M1 towards top and flush at bottom of E1 and E2 Rails using 1-1/2" Wood Screws.

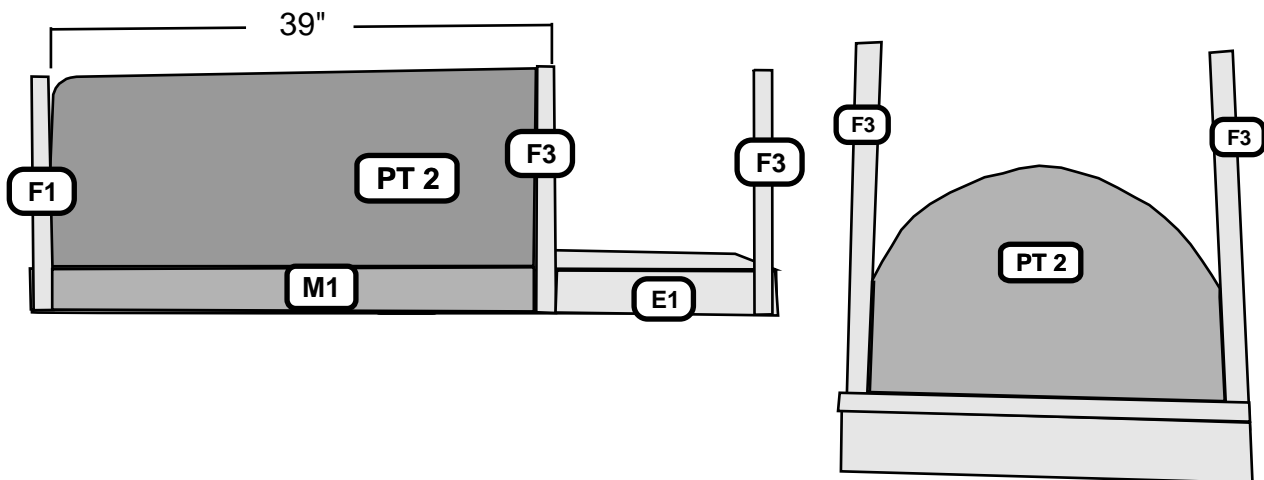
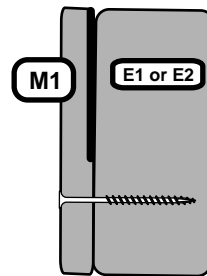

STEP 17

At this point, you may need to loosen your M1 Notched Tunnel Rail on your Left and Right E1 and E2 and your F1 and F2 Uprights to allow Plastic Tunnel, PT2, to slide between Floor Rails and these parts. When placed on the one side, push down until it bottoms out and then finish tightening all the bolts on that side. With at least two people, now you should be able to bend the Tunnel to push down on opposite Rail. Push down tight and then finish tightening all the bolts and screws on that side.

STEP 18

Place 5/16" Spike T-Nuts inside of F3 Tunnel Uprights and attach the G2 Sculptured Tunnel Rail to the F3s (closer to Tower) using 5/16 x 3-1/4" Hex Bolts, Internal Tooth Lock Washers and Flat Washers through bottom holes. Then attach G1 Sculptured Tunnel Rail to Uprights above the Rock Wall, again using 5/16 x 3-1/4" Hex Bolts, Internal Tooth Lock Washers and Flat Washers. Now, using holes in the top of the Sculptured Rails as guides, with a 3/16" drill bit, pilot hole F3 Uprights and finish attaching G1 and G2 with 2-1/2" Lag Screws, Internal Tooth Lock Washers and Flat Washers.

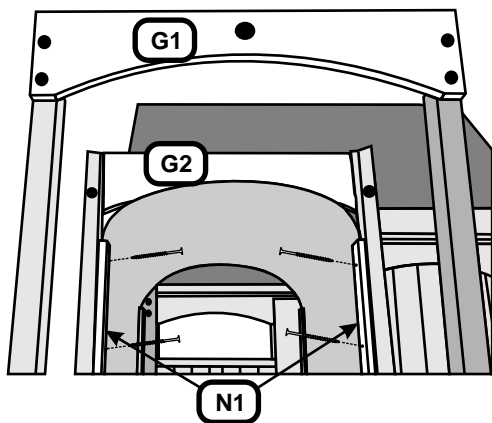
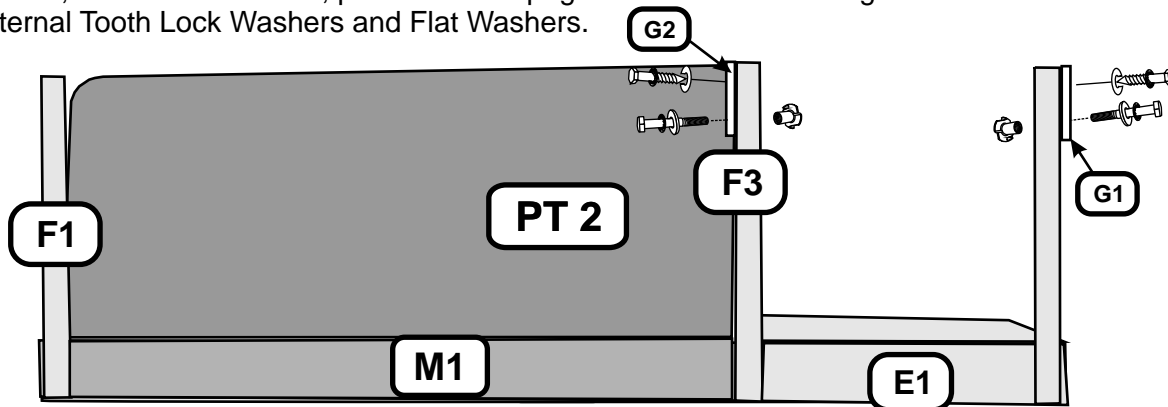

STEP 19

Attach N1s Notched Tunnel Supports to F1 and F2 Uprights at Tower and F3 Uprights toward Rock Wall on inside of Plastic Tunnel. Notches should fit over Plastic Tunnel and attach using 1-1/2" Wood Screws.

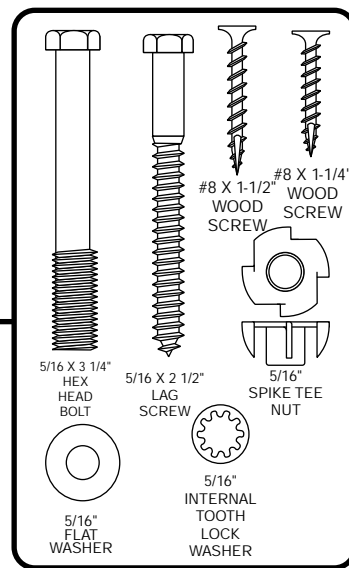

STEP 20

Attach M3 Tunnel Wall Rails to inside of F3 Uprights flushing with Tops of F3s and fasten using 1-1/2" Wood Screws. Someone may need to push the Uprights together so M3s fit snug against the Sculptured Rails G2 and G1.

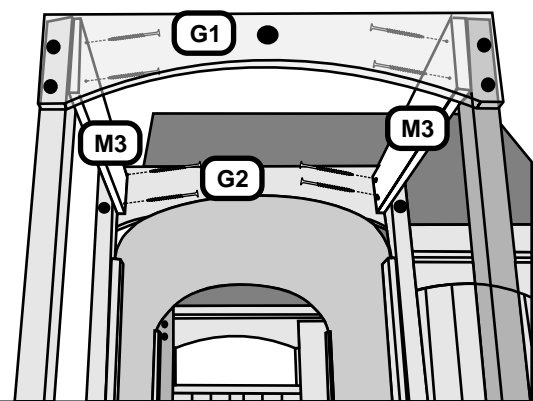

STEP 21

Attach M2 Tunnel Wall Boards, three per each side, on outside of M3s, E1 and E2 Left and Right Rails spacing approximately 2" apart using 1-1/2" Wood Screws flushing at bottom of E1 and E2 Rails and 1-1/4" Wood Screws at top at M3s.

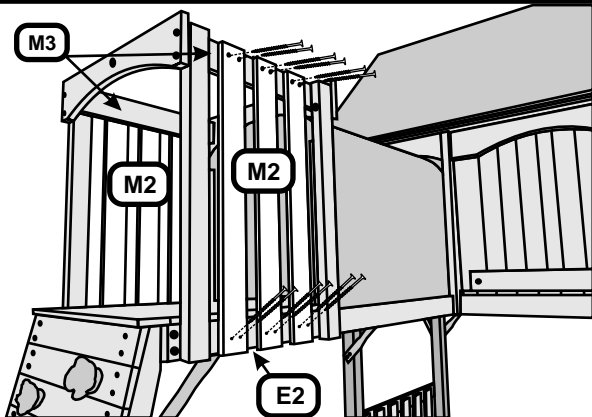

STEP 22

From the inside of the Tunnel, mark approximation of Sculptured Rails at opening, entrance and exit of Tunnel and from inside using a 3/4" Washer Head Screw, screw through the Plastic Tunnel into the Sculptured Rails.

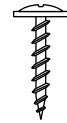

#8 X 3/4"
WASHER
HEAD
SCREW

STEP 23

Now attach Rope through Top Sculptured Rail, tie knot. Then tie five more knots approximately eighteen inches apart. Then attach to Bottom Rock Wall Board pulling tight enough so Rope cannot be looped back on itself and tie knot inside of Bottom Rock Board.

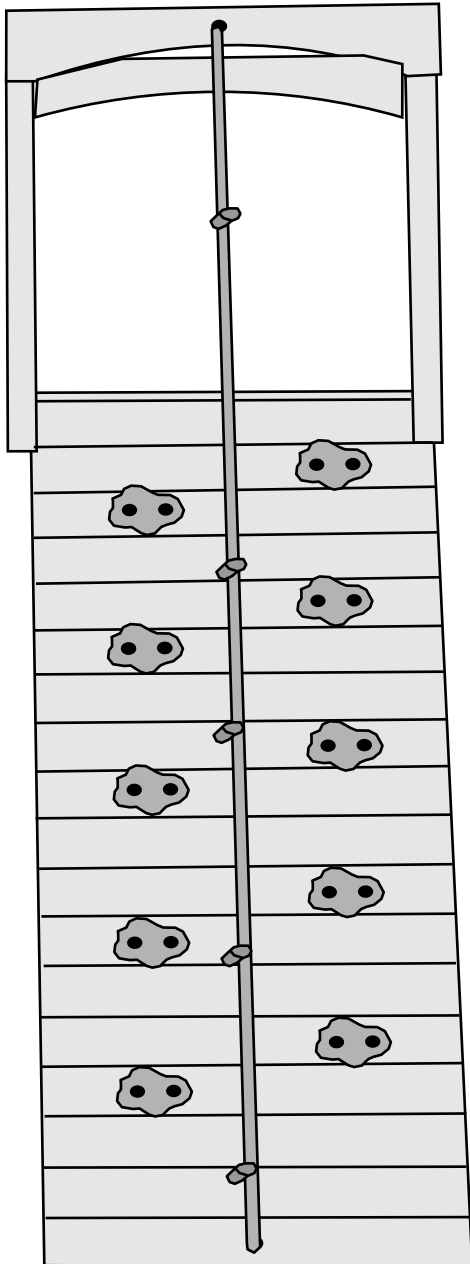

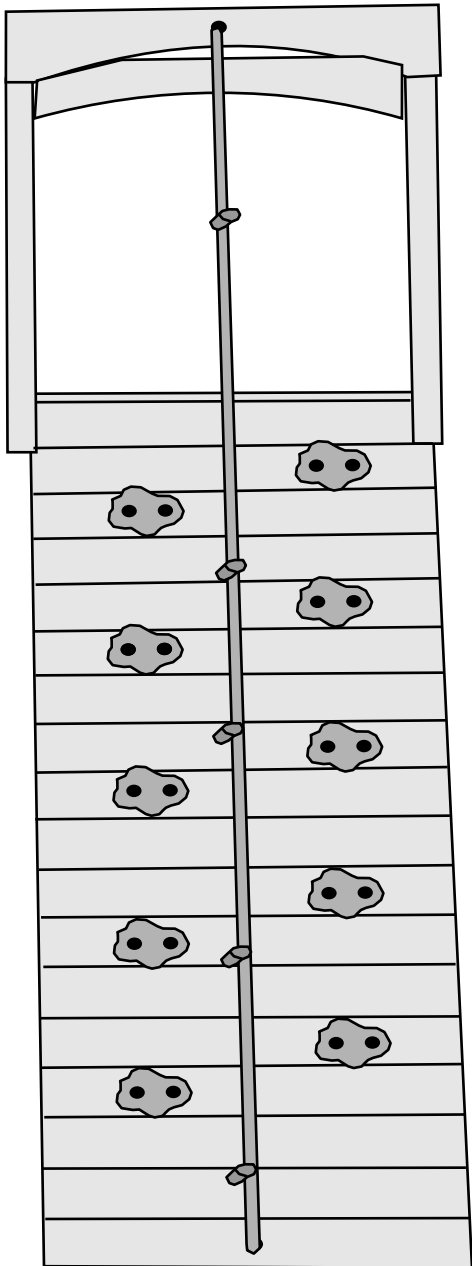

Front View

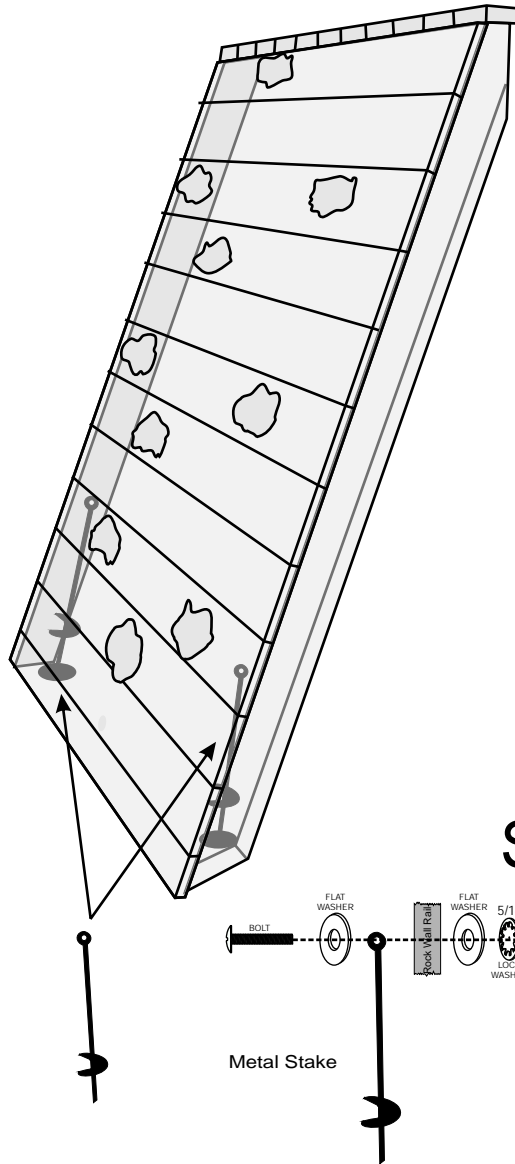

Side View

STEP 24

Now is the time to secure the Rock Wall to the ground by using the stakes in the locations shown by the black circles.

Metal stake installation: You will need a long screwdriver for leverage. In some cases you may need to dig a hole to install stake and cement.

Use hole in stake as guide to drill 3/8" pilot hole thru base board use 1" phillips truss head bolt, 5/16" flat washer thru stake into Rock Wall Rails 5/16" flat washer, 5/16" lock washer on barrel nut attach to base board.

LEISURE TIME PRODUCTS

P.O. Box 459 • Siloam Springs, AR 72761

Parte # 5027

TÚNEL

Última Generación

INSTRUCCIONES DE ENSAMBLAJE

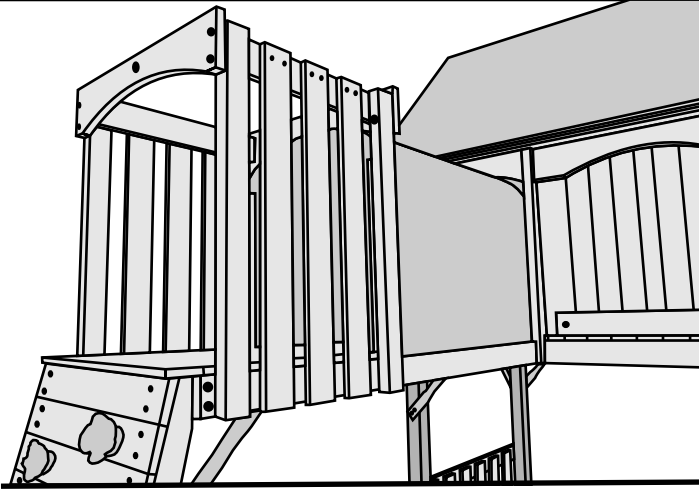

Atención: Este kit de túnel necesita 1 kit de pared de rocas para fijación. (Los dos pasos siguientes muestran la construcción de la pared de rocas). Desenrolle el túnel plástico y coloque peso sobre él para que se aplane.

PASO 1

Coloque los largueros de la pared de rocas E1 y luego fije 1 tablilla de pared de rocas M3 a 1/8 in. (3,2 mm) de la parte superior de los largueros. La tablilla de la pared sobresaldrá aproximadamente 1-5/16 in. (3,3 cm) sobre el larguero. Los largueros de la pared de rocas E1 deberán estar aproximadamente 19-1/2 in. (49,5 cm) de parte externa a parte externa. Fije utilizando tornillos para madera de 2 in. (5,1 cm) y fije la tablilla del larguero inferior M2 aproximadamente a 1/8 in. (3,2 mm) de la parte inferior del larguero.

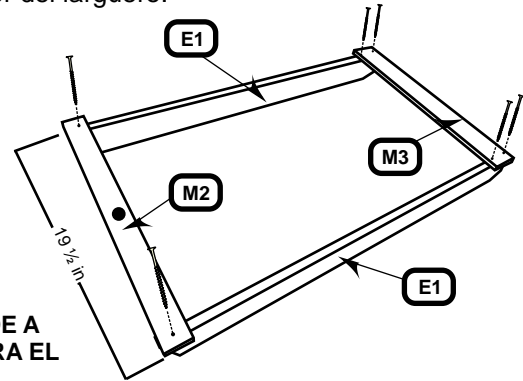
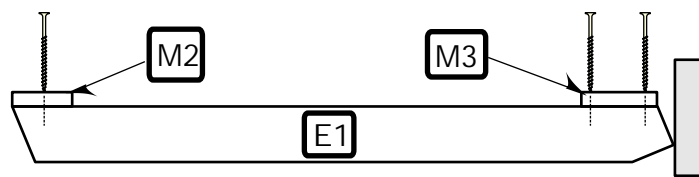

SUGERENCIA: PARA CONTRIBUIR A QUE LA PARED DE ROCAS QUEDE A ESCUADRA, PRESIONE LOS EXTREMOS DE LOS LARGUEROS CONTRA EL TABLERO A TIERRA DE LA UNIDAD

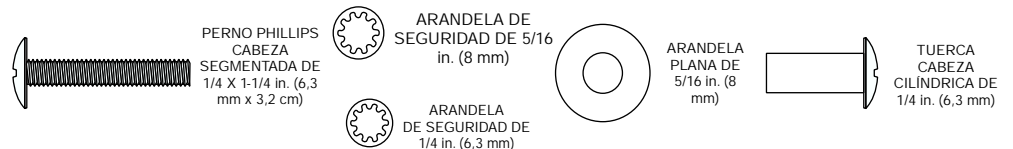
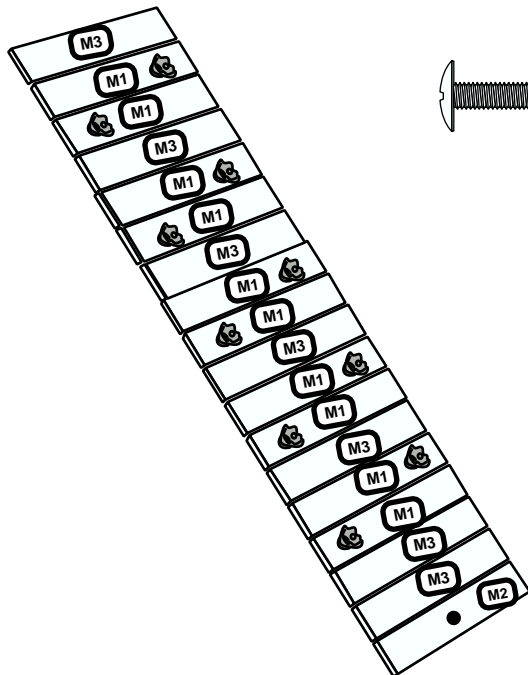

PASO 2

Fije todas las rocas verdes plásticas a los tableros de pared de rocas M1 utilizando pernos Phillips cabeza segmentada de 1/4x1 in. (6,3 mm x 2,5 cm) a través de la roca y luego de la tablilla y la arandela plana de 5/16 in. (8 mm), la arandela ITLW de 5/16 in. (8 mm) y las tuercas cilíndricas. Alterne las tablillas M1 como aparece en el diagrama, observando que en cada tercera tablilla hay una M3 sin rocas en ella (no hay rocas en las últimas 3 tablillas). Apriete de forma segura pero no demasiado. La presión excesiva puede ocasionar rajaduras.

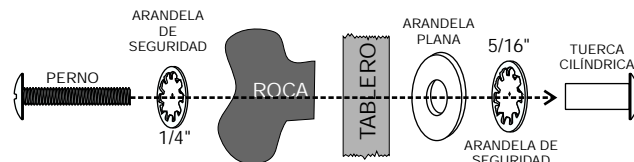

© Copyright Playground Inc

PRODUCTOS LEISURE TIME

Si necesita ayuda con las partes o tiene preguntas sobre el ensamblaje, por favor llame al Dpto. de Servicio al Cliente al 866-362-1123. Nuestras horas regulares de oficina son de lunes a viernes, de 7:00 a.m. a 4:00 p.m. Hora Central.

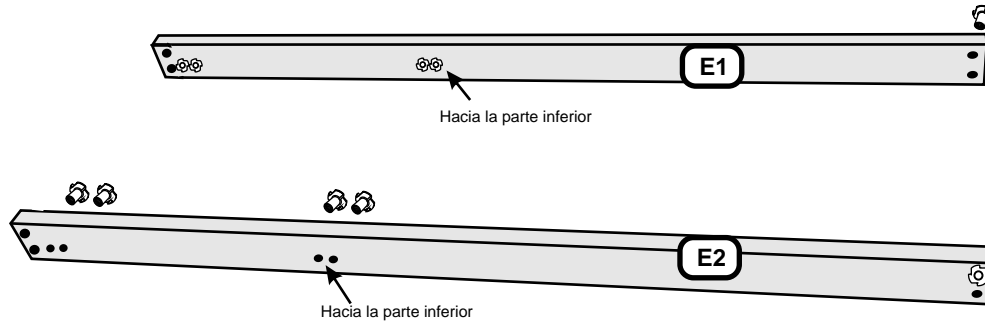

PASO 3

Fije tuercas en T de 5/16 in. (8 mm) con espiga al agujero superior en el larguero izquierdo E1 del túnel y el larguero derecho E2 del túnel opuesto a los agujeros dobles avellanados. Nota: Los agujeros de 3/8 in. (9,5 mm) están más cercanos a la parte inferior de los largueros E1 y E2. En este momento, también coloque las tuercas en T con espiga en estas cuatro ubicaciones.

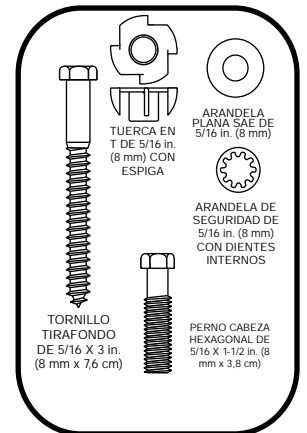
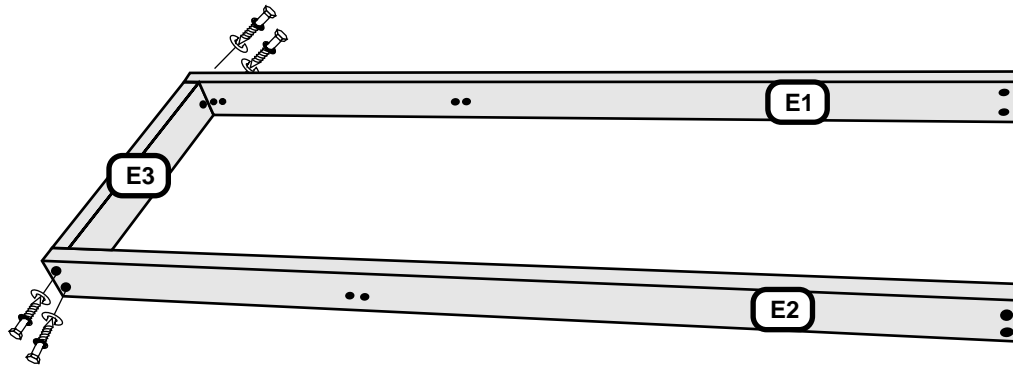

STEP 4

Ahora fije el bloque de ensamble del túnel de la pared de rocas haciendo un agujero piloto con una broca de 3/16 in. (4,8 mm) en E3. Luego fije con tornillos tirafondo de 5/16 x 3 in. (8 mm x 7,6 cm), arandelas de seguridad con dientes internos y arandelas planas.

PASO 5

Ahora fije los soportes en L Y27 a los largueros de túnel E1 y E2 en el agujero superior únicamente en este momento, utilizando un perno hexagonal de 5/16 x 1-1/2 in. (8 mm x 3,8 cm), arandelas de seguridad con dientes internos y arandelas planas.

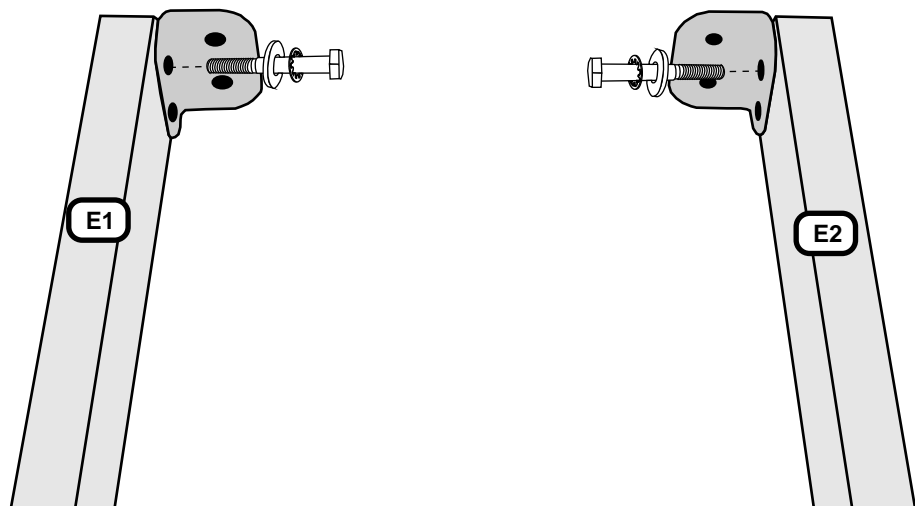

PASO 6

Observando de nuevo que los agujeros de 3/8 in. (9,5 mm) están orientados hacia la tierra, fije los tableros de piso M4 del túnel, uno en cada extremo, a ras de los largueros E1 y E2 utilizando tornillos para madera de 2 in. (5,1 cm). Los largueros E1 y E2 deberán estar a 22 in. (55,9 cm) de parte externa a parte externa.

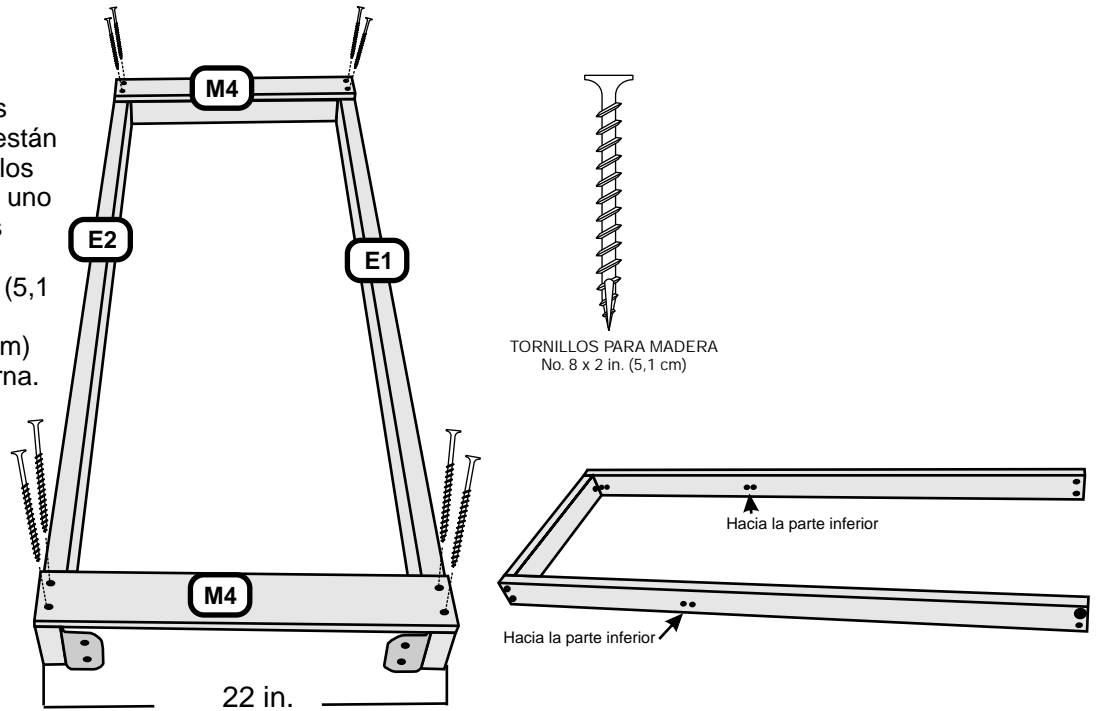

PASO 7

En este punto, déle vuelta al ensamble del túnel y fije el ensamble de pared de rocas al larguero de extremo E3, perforo agujeros piloto en los largueros de la pared de rocas con una broca de 3/16 in. (4,8 mm) y fije utilizando tornillos tirafondo de 3 in. (7,6 cm), arandelas de seguridad de dientes internos y arandelas planas.

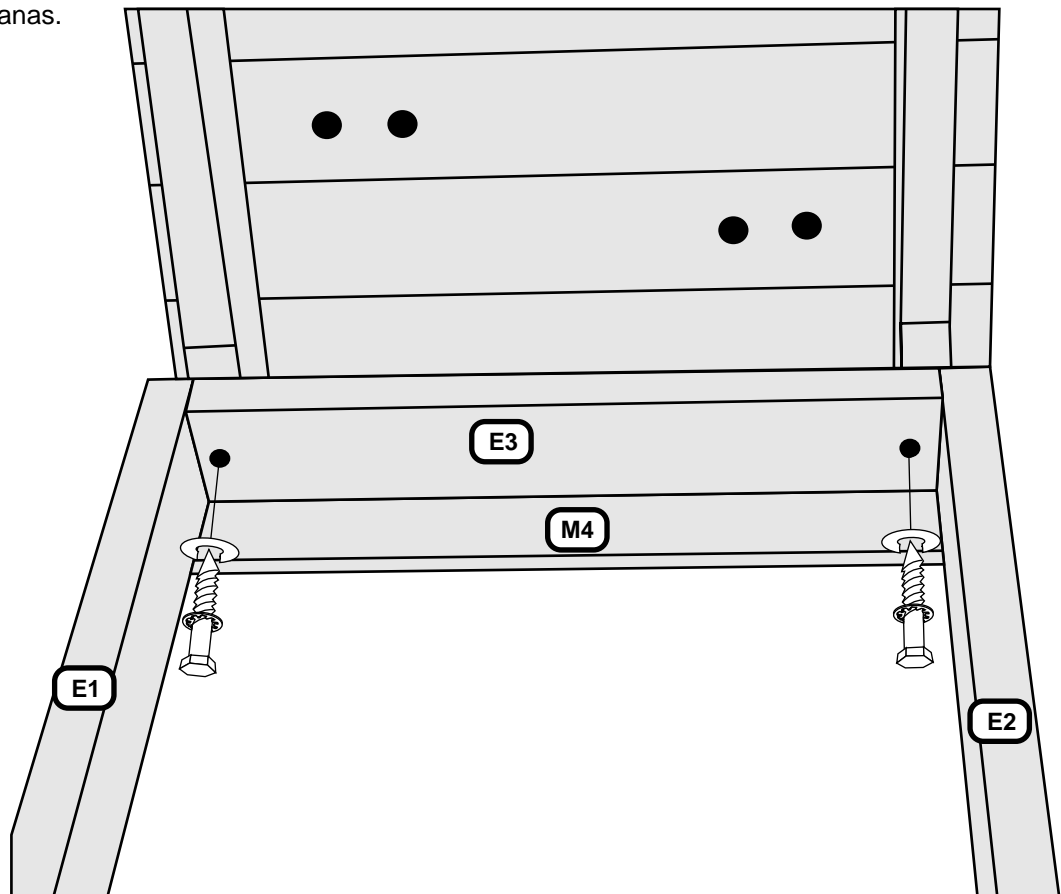
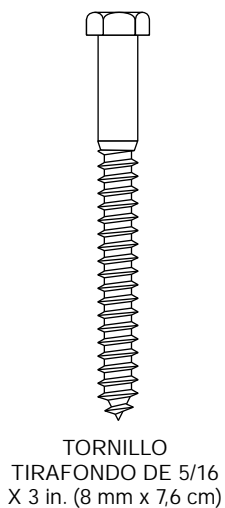

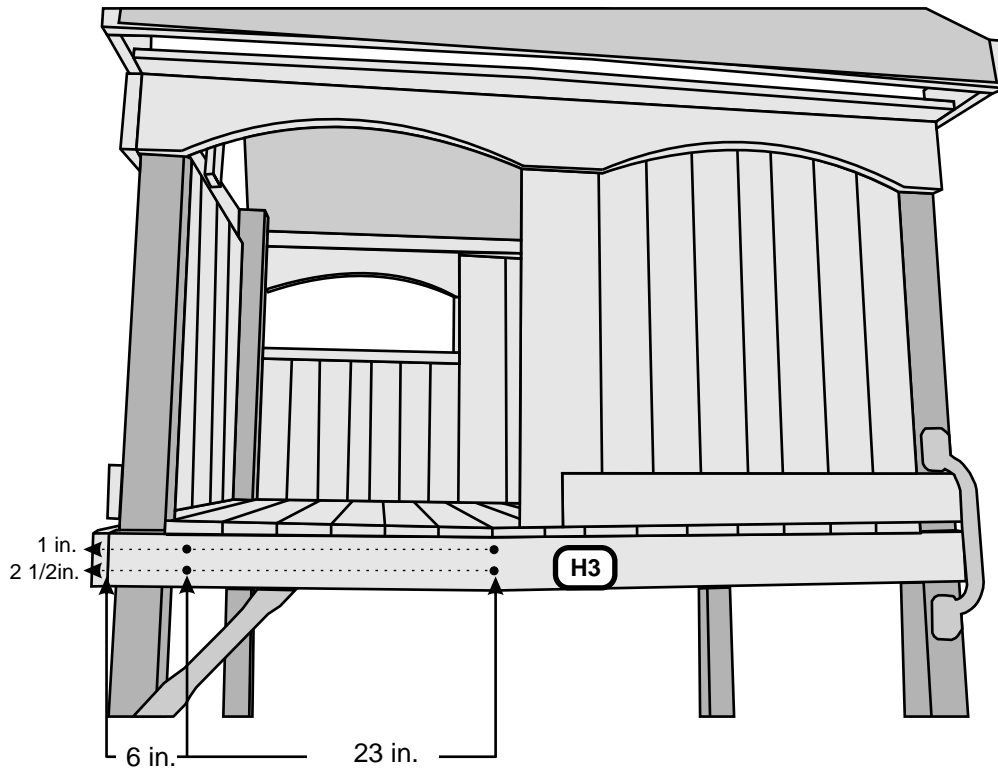

PASO 8

En el larguero H3 del piso de la torre mida 6 in. (15,2 cm) del extremo y 23 in. (58,4 cm) del extremo a 1 in. (2,5 cm) y 2-1/2 in. (6,4 cm) de la parte superior del larguero y marque. Ahora usando una broca de taladro de 3/8 in. (9,5 mm), taladre el larguero de piso en estas marcas.

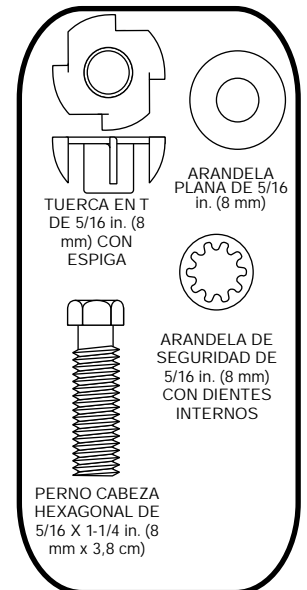
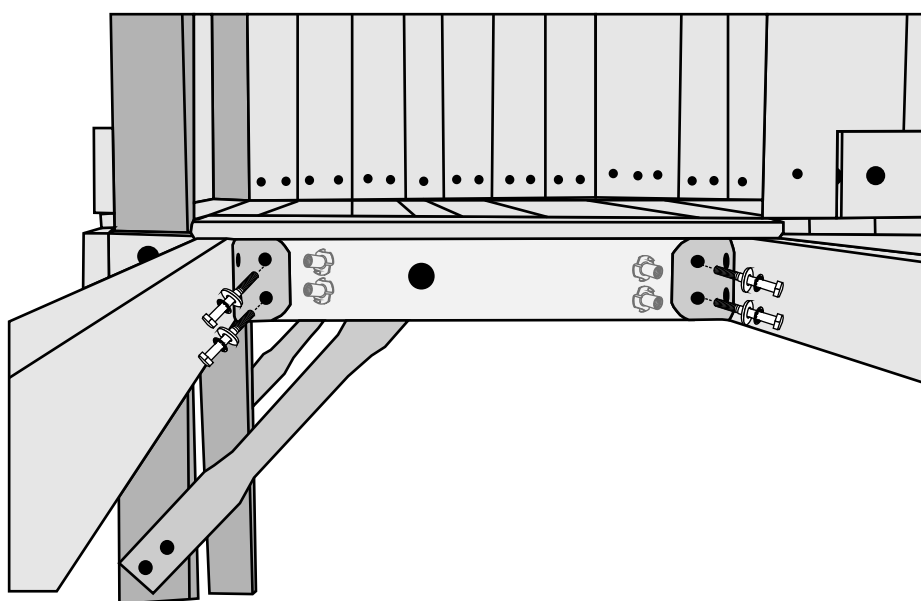

PASO 9

Ahora inserte las tuercas de 5/16 in. (8 mm) en T con espigas en los cuatro agujeros que acaba de taladrar en el larguero de piso desde el interior. Déle vuelta al ensamble de la pared de rocas del túnel y fije los soportes Y27 al larguero de piso utilizando pernos hexagonales de 5/16 in. (8 mm) x 3,1 cm, arandelas de seguridad con dientes internos y arandelas planas.

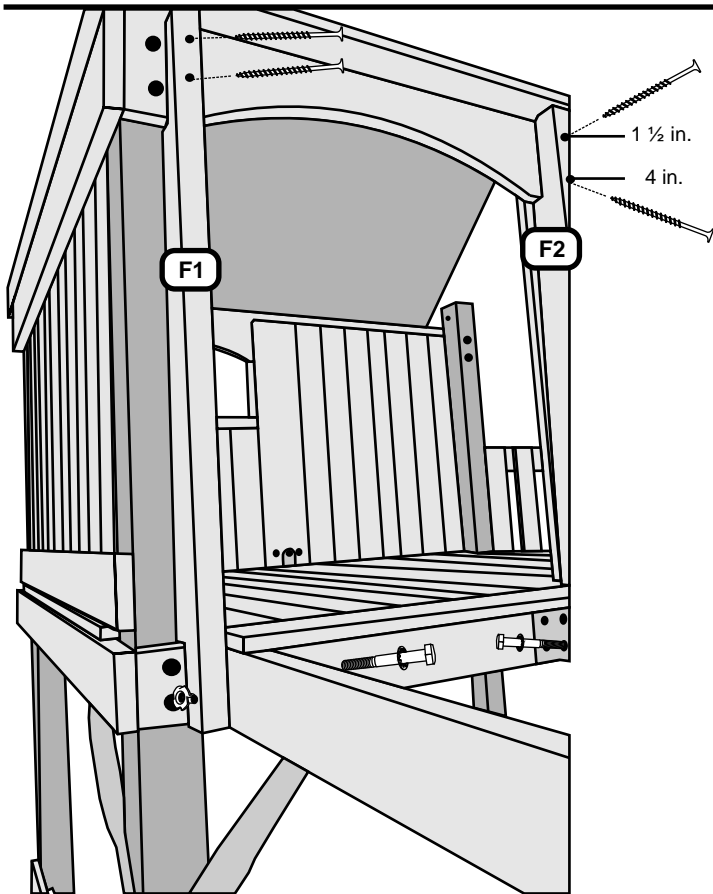

PASO 11

Ahora perfora un agujero piloto en los parales F1 y F2 a 1-1/2 in. (3,8 cm) y 4 in. (10,1 cm) del borde superior y centro del paral utilizando una broca de 3/16 in. (4,8 mm) para taladro, aplome hacia arriba y hacia abajo y fije utilizando tornillos para madera de 2 in. (5,1 cm).

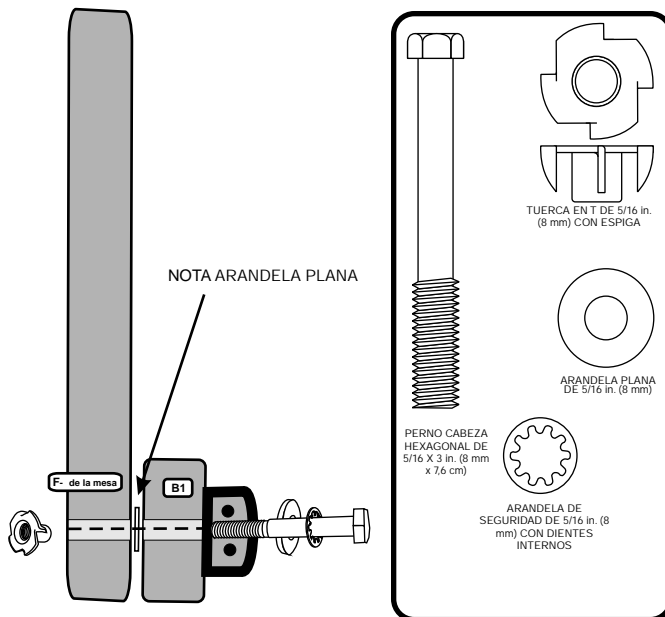

PASO 10

Inserte una tuerca en T con espigas en la parte externa del paral vertical izquierdo del túnel y el paral F2 derecho del túnel. Luego utilizando un perno hexagonal de 5/16 x 3 in. (8 mm x 7,6 cm), una arandela de seguridad con dientes internos y una arandela plana, empuje a través de un soporte en L Y27 y dentro de los largueros E1 y E2. Luego coloque la arandela plana de 5/16 in. (8 mm) en el perno y fije el paral F1 al larguero izquierdo del túnel y el paral F2 al larguero derecho del túnel.

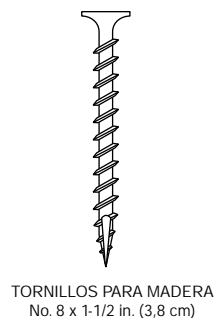
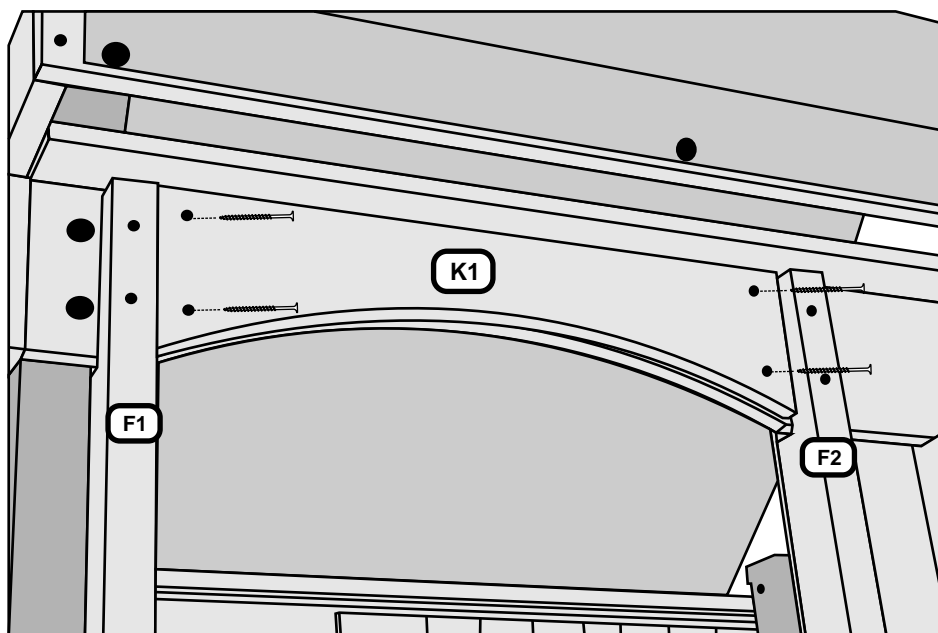

PASO 12

Ahora fije el larguero de túnel tallado K1 entre los parales F1 y F2 y fije un larguero tallado en la torre utilizando tornillos de madera de 1-1/2 in. (3,8 cm).

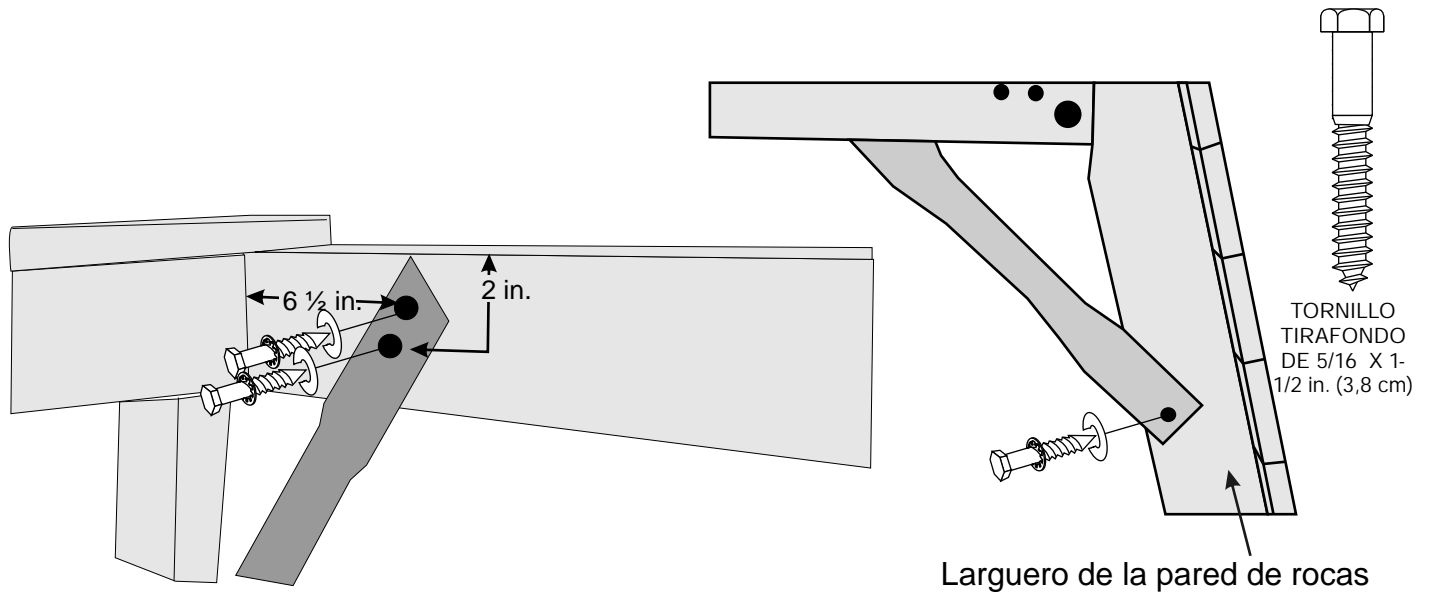

PASO 13

Coloque las abrazaderas de la plataforma al túnel en la parte interior de E1 y E2 de los largueros izquierdo y derecho del túnel. Mida 6-1/2 in. (16,5 cm) de la parte interna del larguero E3 y coloque la marca 2 in. (5,1 cm) hacia abajo de la parte superior del larguero del túnel. Utilizando una broca de taladro de 3/16 in. (4,8 mm) perforo un agujero piloto. Ahora fije la abrazadera de la plataforma, de doble agujero lateral en el agujero inferior, utilizando tornillo tirafondo de 1-1/2 in. (3,8 cm), arandela de seguridad de dientes internos y arandelas planas. Dirija la abrazadera de la plataforma hacia el larguero de la pared de rocas y de nuevo, utilizando una broca de 3/16 in. (4,8 mm), perforo un agujero piloto; fije aquí utilizando un tornillo tirafondo de 1-1/2 in. (3,8 cm), arandela de seguridad de dientes internos y arandela plana. Ahora regrese al larguero de piso de abajo y taladre un agujero piloto a través del agujero superior de la abrazadera de la plataforma en ambos lados y fije con tornillos tirafondo de 1-1/2 in. (3,8 cm), arandelas de seguridad con dientes internos y arandelas planas.

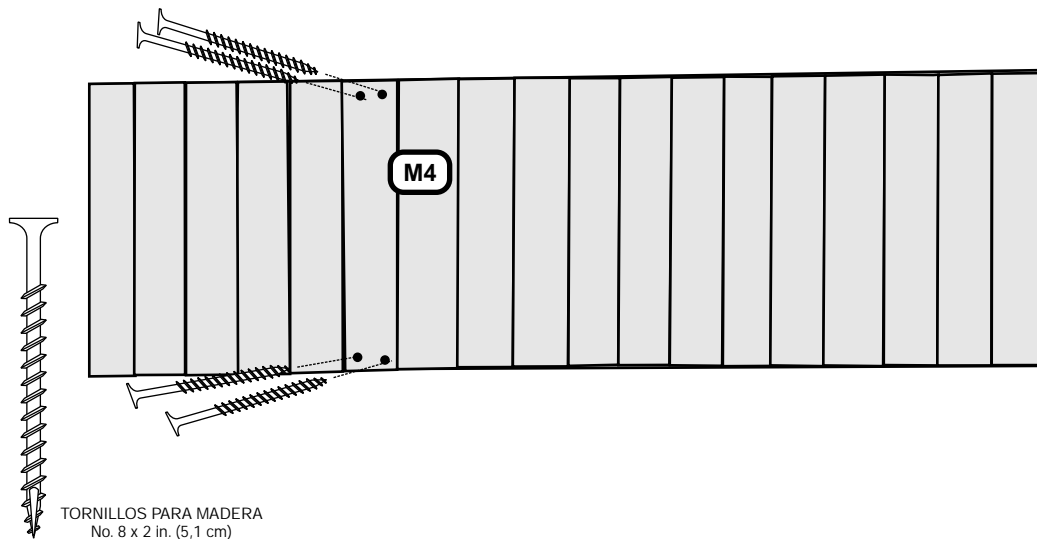

PASO 14

Espaciando uniformemente, ahora fije los restantes dieciséis tableros M4 para el piso del túnel a los largueros E1 y E2 utilizando tornillos para madera de 2 in. (5,1 cm).

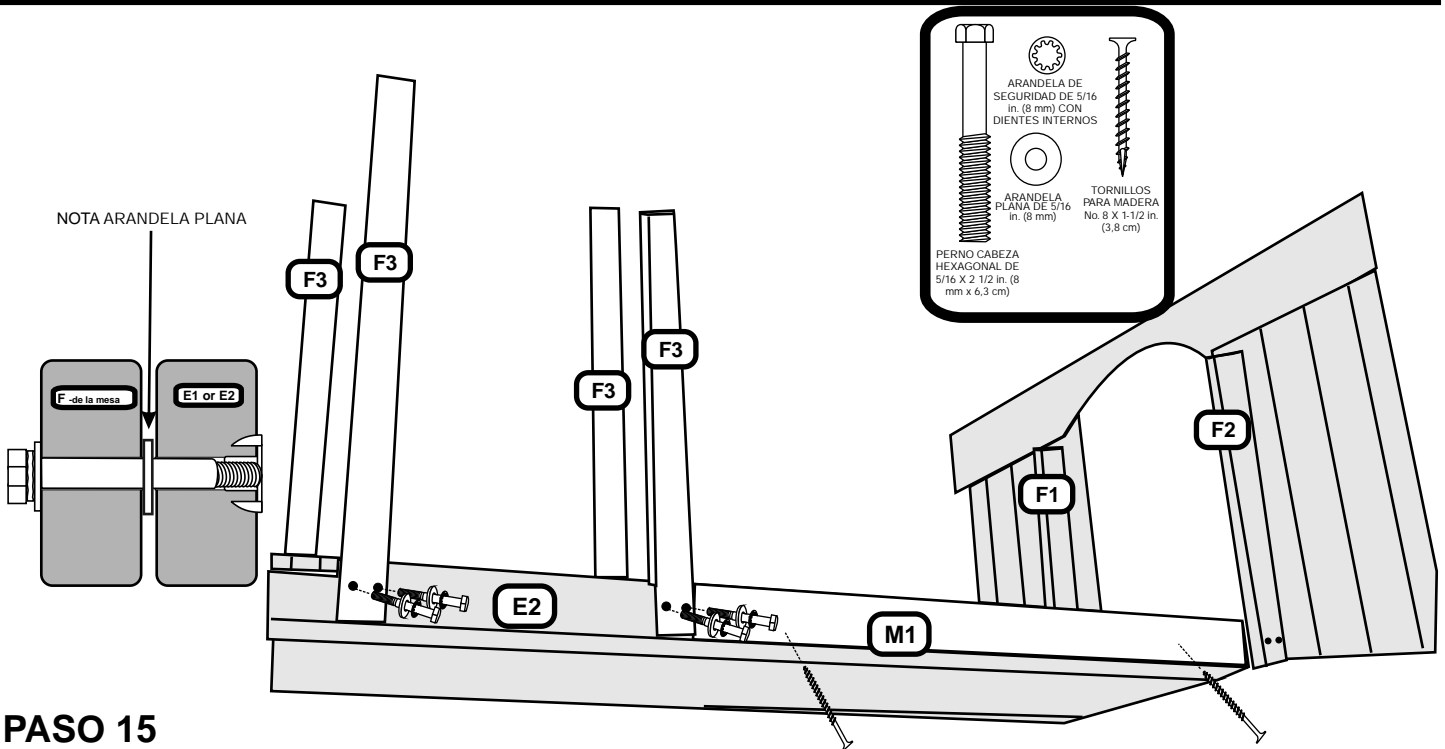

PASO 15

Fije los parales F3 de los largueros del túnel, dos en el larguero izquierdo E1 y dos en el larguero derecho E2, utilizando pernos hexagonales de 5/16 x 2-1/2 in. (8 mm x 5,7 cm), arandelas de seguridad con dientes internos y arandelas planas. Empuje los pernos a través de los agujeros y coloque una arandela plana de 5/16 in. (8 mm) en los pernos de modo que haya una arandela entre los largueros del túnel y los parales verticales. Luego fije los parales a los largueros dejándolos flojos para permitir la colocación del túnel plástico más tarde en el ensamble.

PASO 16

Fije los largueros de túnel M1 con muescas a los largueros de túnel izquierdo y derecho, E1 y E2, la muesca en M1 orientada hacia la parte superior y a ras en la parte inferior de los largueros E1 y E2 utilizando tornillos para madera de 1-1/2 in. (3,8 cm).

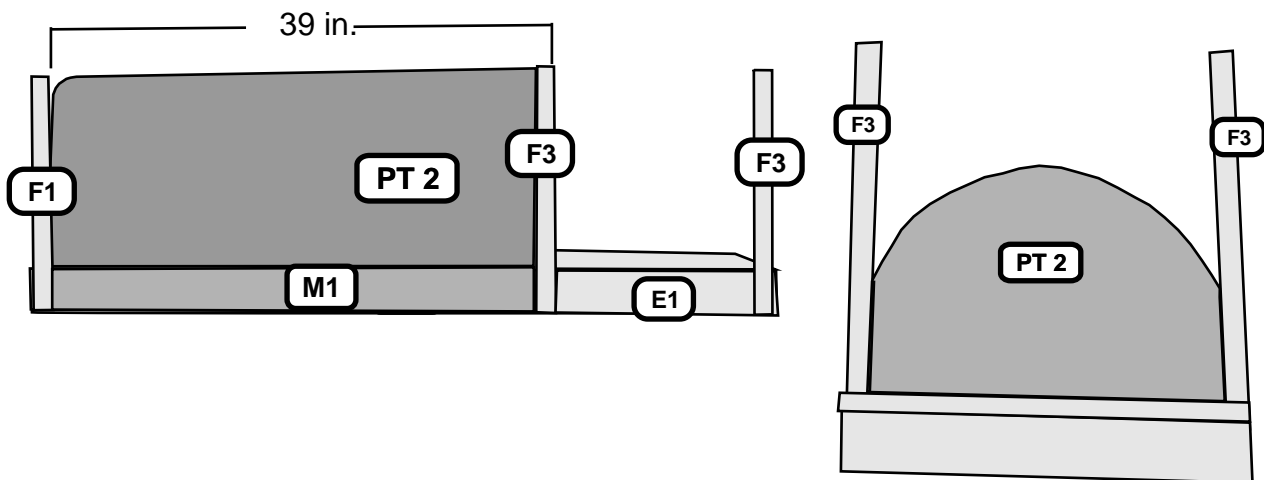
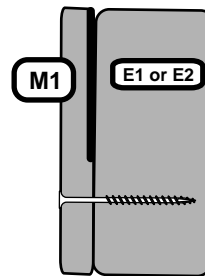

PASO 17

En este punto es posible que necesite aflojar el larguero de túnel con muesca M1 en el E1 y E2, izquierdo y derecho respectivamente y los parales F1 y F2 para permitir que el túnel plástico, PT2, se deslice entre los largueros de piso y estas partes. Cuando esté colocado en un lado, presione hacia abajo hasta que sobresalga y luego termine apretando todos los pernos de ese lado. Con dos personas por lo menos, ahora podrá doblar el túnel para presionar hacia abajo en el larguero opuesto. Presione hacia abajo apretando y luego termine de apretar todos los pernos y tornillos de ese lado.

PASO 18

Coloque las tuercas en T de 5/16 in. (8 mm) con espigas dentro de los parales F3 del túnel y fije el larguero tallado G2 de túnel a los F3 (cercanos a la torre) utilizando pernos hexagonales de 5/16 x 3-1/4 in. (8 mm x 8,2 cm), arandelas de seguridad con dientes internos y arandelas planas a través de los agujeros de la parte inferior. Luego fije los largueros tallados G1 del túnel a los parales por encima de la pared de rocas, de nuevo utilizando pernos hexagonales de 5/16 x 3-1/4 in. (8 mm x 8,2 cm), arandelas de seguridad con dientes internos y arandelas planas. Ahora utilizando como guía los agujeros en la parte superior de los largueros tallados, con una broca de taladro de 3/16 in. (4,7 mm), perforo los parales F3 y termine de fijar G1 y G2 con tornillos tirafondo de 2-1/2 in. (6,3 cm), arandelas de seguridad con dientes internos y arandelas planas.

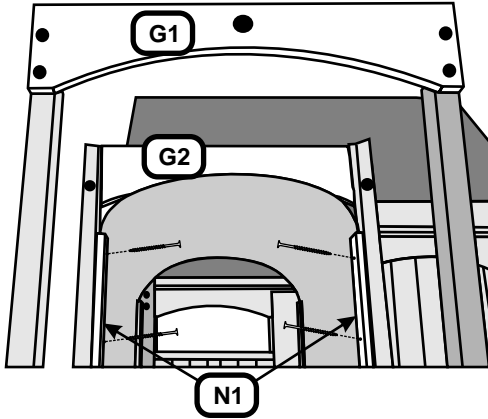
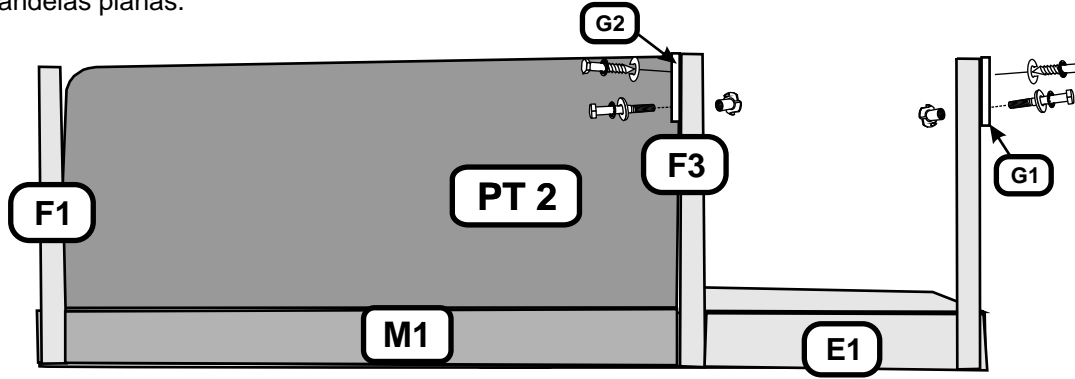

PASO 19

Fije los soportes de túnel con muescas N1 a los parales F1 y F2 en la torre y a los parales F3 hacia la pared de rocas en la parte interna del túnel plástico. Las muescas deberán aparejarse sobre el túnel plástico y fijarse utilizando tornillos para madera de 1-1/2 in. (3,8 cm).

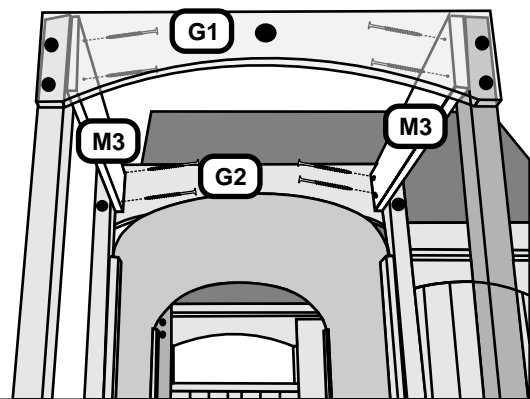
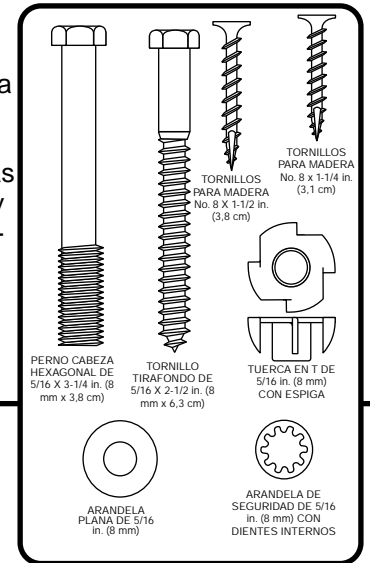

PASO 20

Fije los largueros M3 de pared para el túnel a la parte interior de los parales F3, colocándolos a ras con las partes superiores de los F3 y asegurándolos utilizando tornillos para madera de 1-1/2 in. (3,8 cm). Es posible que necesite un ayudante para empujar los parales juntos de modo que los M3 encajen ajustadamente contra los largueros tallados G2 y G1.

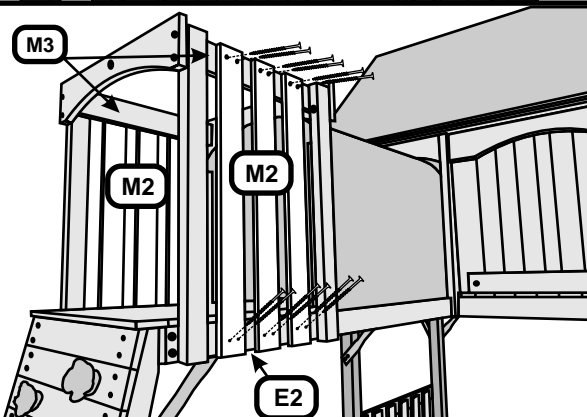

PASO 21

Fije los tableros de pared M2 del túnel, tres por cada lado, en la parte exterior de los M3, largueros izquierdo y derecho E1 y E2 espaciándolos aproximadamente 2 in. (5,1 cm) utilizando tornillos para madera de 1-1/2 in. (3,8 cm) colocándolos a ras de la parte inferior de los largueros E1 y E2 y tornillos para madera de 3,1 cm en la parte superior de M3.

PASO 22

Desde la parte interior del túnel, marque la aproximación de los largueros tallados en la abertura, entrada y salida del túnel y desde el interior utilizando un tornillo con cabeza de arandela de 3/4 in. (1,9 cm), atornille a través del túnel plástico en los largueros tallados.

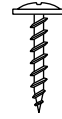

TORNILLO CON
CABEZA DE
ARANDELA No. 8 x 3/4
in. (1,9 cm)

PASO 23

Ahora fije la cuerda a través del larguero tallado superior, haga un nudo. Luego haga cinco nudos más aproximadamente a 18 in. (46 cm) de separación. Luego fije al tablero de pared de rocas inferior halando lo suficiente para que la cuerda no pueda enrollarse una sobre otra y haga un nudo en la parte interior del tablero de rocas inferior.

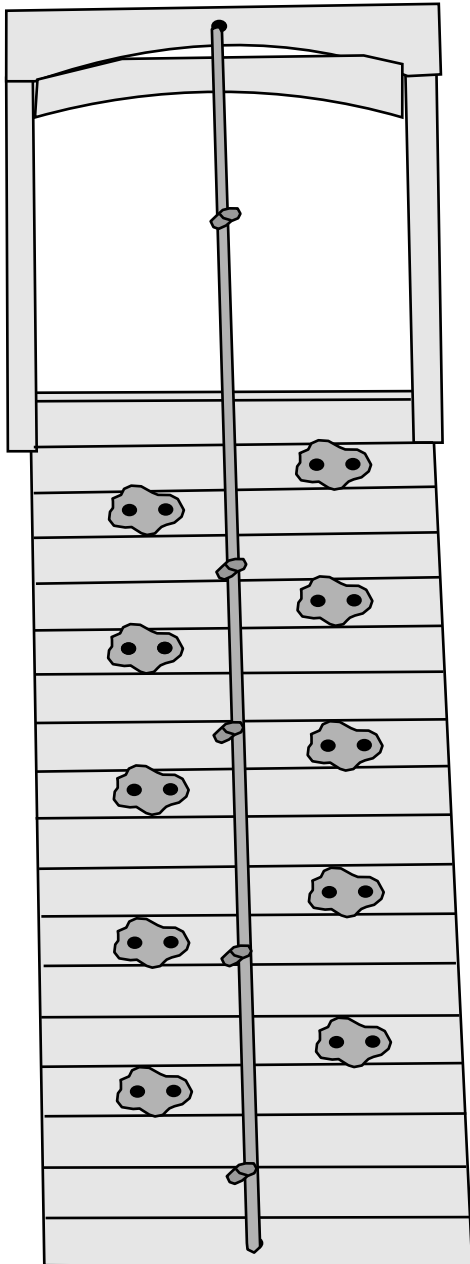

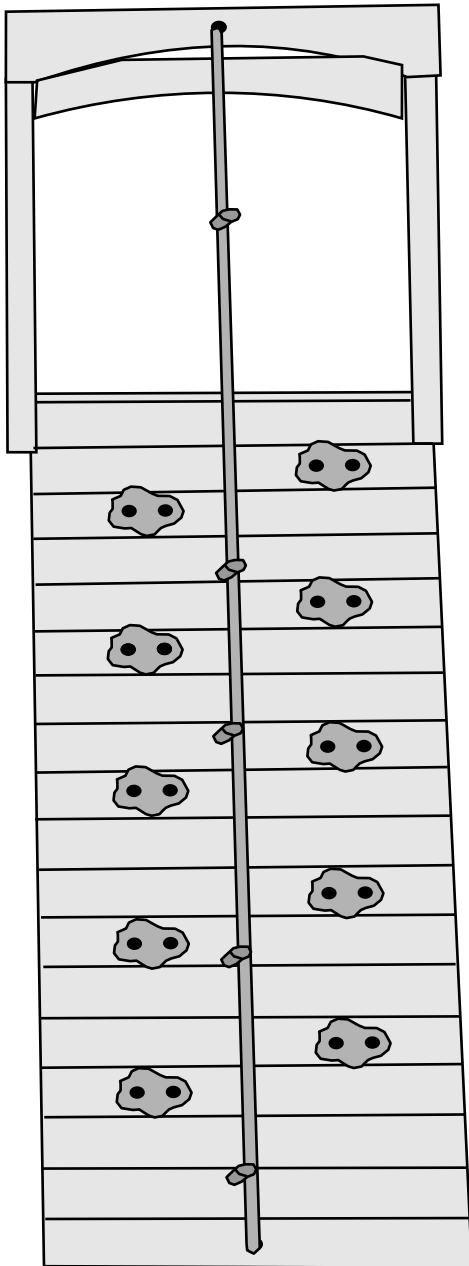

Vista frontal

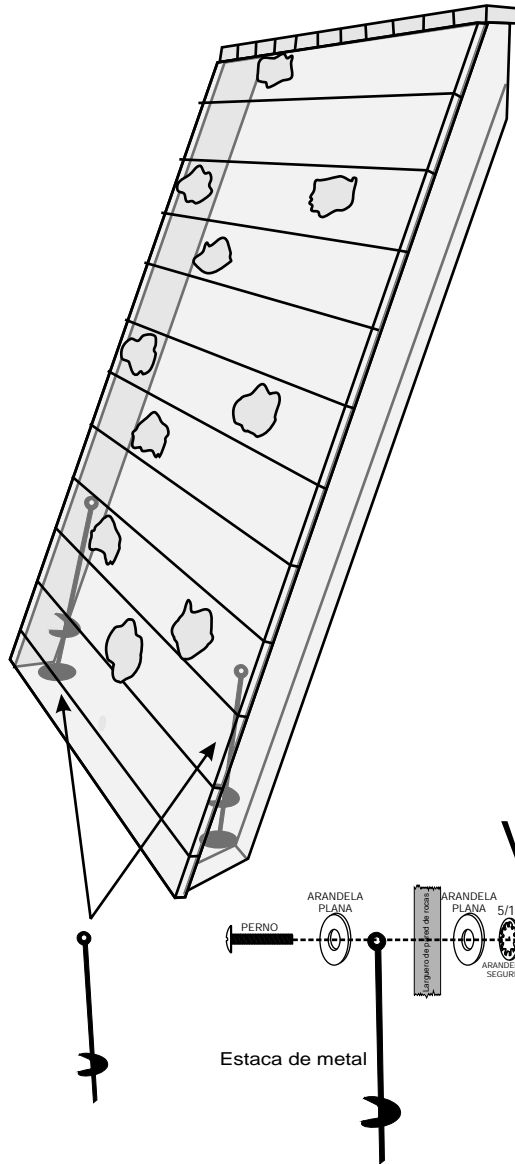

Vista lateral

PASO 24

Ahora es el momento de asegurar la pared de rocas a la tierra utilizando las estacas en las ubicaciones que se ilustran con los círculos negros.

Instalación de las estacas de metal: Necesitará un destornillador largo para apalancar. En algunos casos es necesario cavar un agujero para colocar la estaca y cemento.

Utilice el agujero en la estaca como guía para taladrar un agujero piloto de 3/8 in. (9,5 mm) a través del tablero de base. Utilice un perno Phillips cabeza segmentada, arandela plana de 5/16 in. (8 mm) a través de la estaca en los largueros de la pared de roca, arandela plana de 5/16 in. (8 mm), arandela de seguridad de 5/16 in. (8 mm) en la arandela cilíndrica. Fije al tablero de base.